

ПРЕДИСЛОВИЕ

★ «Это никогда не должно повториться!» — лозунг, провозглашенный после Победы, стал основой всей внутренней и внешней политики Советского Союза в послевоенный период. Выйдя победительницей из тяжелейшей войны, страна понесла огромные людские и материальные потери. Победа стоила более 27 миллионов жизней советских людей, что составило почти 15% численности населения Советского Союза перед войной. Миллионы наших соотечественников погибли на полях сражений, в немецких концентрационных лагерях, умерли от голода и холода в осажденном Ленинграде, в эвакуации. Тактика «выжженной земли», проводившаяся в дни отступления обеими воюющими сторонами, привела к тому, что территория, на которой до войны проживало 40 миллионов человек и которая производила до 50% валового национального продукта, лежала в руинах. Миллионы людей оказались без крыши над головой, жили в примитивных условиях. Страх повторения подобной катастрофы довлел над нацией. На уровне руководителей страны это выливалось в колоссальные военные расходы, легшие непосильным бременем на экономику. На нашем, обывательском, уровне этот страх

выражался в создании некоторого запаса «стратегических» продуктов — соли, спичек, сахара, консервов. Я очень хорошо помню, как в детстве бабушка, познавшая голод военного времени, все время старалась меня чем-нибудь накормить и очень огорчалась, если я отказывался. Мы же, дети, родившиеся через тридцать лет после войны, в наших дворовых играх продолжали делиться на «своих» и «немцев», и первыми немецкими фразами, которые мы выучили, были «хенде хох», «нихт шиссен», «Гитлер капут». Почти в каждом нашем доме можно было найти напоминание о прошедшей войне. У меня сохранились отцовские награды и немецкий ящик из-под противопожарных фильтров, стоящий в коридоре моей квартиры, на который удобно присесть, завязывая шнурки ботинок.

Травма, нанесенная войной, имела и еще одно последствие. Попытка быстрее забыть ужасы войны, залечить раны, а также желание скрыть просчеты руководства страны и армии вылились в пропаганду обезличенного образа «советского солдата, вынесшего на своих плечах всю тяжесть борьбы с немецким фашизмом», восхваление «героизма советского народа». Проводимая политика преследовала своей целью написание однозначно трактуемой версии событий. Как следствие такой политики, воспоминания участников боев, опубликованные в советский период, носили видимые следы внешней и внутренней цензуры. И только к концу 80-х годов стало возможным откровенно говорить о войне.

Основной задачей этой книги является знакомство читателя с индивидуальным опытом ветеранов-танкистов, воевавших на Т-34. Книга основана на литературно обработанных интервью с танкистами, собранными в период 2001—2004 годов. Под термином «литературная обработка» следует понимать исключительно приведение записанной устной речи в соответствие с нормами русского языка и выстраивание логической цепочки повествования. Я постарался максимально сохранить язык рассказа и особенности речи каждого ветерана.

Отмечу, что интервью как источник информации страдает рядом недостатков, которые надо учитывать, открывая эту книгу. Во-первых, не следует искать в воспоминаниях исключительной точности в описаниях событий. Ведь с того момента, когда

они происходили, прошло уже более шестидесяти лет. Многие из них слились воедино, некоторые просто стерлись из памяти. Во-вторых, нужно учитывать субъективизм восприятия каждого из рассказчиков и не бояться противоречий между рассказами разных людей и той мозаичной структуры, которая складывается на их основе. Думаю, что искренность и честность включенных в книгу рассказов более важны для понимания людей, прошедших через ад войны, чем пунктуальность в количестве машин, участвовавших в операции, или точной дате события.

Попытки обобщить индивидуальный опыт каждого человека, постараться отделить общие черты, характерные для всего военного поколения, от индивидуального восприятия событий каждым из ветеранов представлены в статьях «Т-34: танк и танкисты» и «Экипаж машины боевой». Ни в коей мере не претендуя на полноту картины, они тем не менее позволяют проследить отношение танкистов к вверенной им материальной части, взаимоотношения в экипаже, фронтовой быт. Надеюсь, что книга послужит хорошей иллюстрацией к фундаментальным научным трудам д.ист.н. Е. С. Сенявской «Психология войны в XX веке: исторический опыт России» и «1941—1945. Фронтовое поколение. Историко-психологическое исследование».

А. Драбкин



ПРЕДИСЛОВИЕ КО ВТОРОМУ ИЗДАНИЮ

★ Учитывая достаточно большой и стабильный интерес к книгам серии «Я дрался...» и сайту «Я помню» www.iremember.ru, я решил, что необходимо изложить немного теории научной дисциплины, называемой «устная история». Думаю, это поможет корректнее относиться к рассказываемым историям, понять возможности использования интервью в качестве источника исторической информации, может быть, подтолкнет читателя к самостоятельным исследованиям.

«Устная история» — крайне расплывчатый термин, которым описываются такие разноплановые по форме и содержанию действия, как, например, запись формальных, отрепетированных рассказов о прошлом, передаваемых носителями культурных традиций, или историй о «старых добрых временах», рассказываемых бабушками и дедушками в кругу семьи, а также создание печатных сборников историй разных людей.

Нужно понимать, что устная история движима не столько стремлением к поиску фактов, сколько интерпретаций событий. Если все же попытаться дать определение этой науке, то устная история — это сознательно выстроенный ис-

ходно предназначенный для записи разговор двух людей о различных аспектах прошлого, имеющих (в понимании обеих сторон) историческое значение. Несмотря на то что разговор имеет форму интервью, в котором один (интервьюер) задает вопросы другому (информанту), устная история по своей сути — диалог. Вопросы интервьюера являются продуктом его знаний и исторического интереса и вызывают соответствующий ответ информанта, полнота которого зависит от желания рассказать и ощущения важности вопроса. В свою очередь ответ информанта позволяет интервьюеру четче сформулировать вопрос, постараться добиться полноты ответа или, сменив вопрос, подойти к желаемому ответу с другой стороны. В основе наиболее информативных интервью лежит не только правильно сформулированная цель, готовность интервьюера и информанта к интервью, их психическое и физическое здоровье, но и те взаимоотношения, которые возникают между интервьюером и информантом. Интервью — это во многом рассказ о прошлом, сформированный в настоящем под воздействием не только содержания самого рассказа, но и временного контекста, в котором он рассказан. Каждое интервью — это, с одной стороны, реакция на конкретного человека и набор его вопросов, с другой — внутренняя потребность информанта поделиться своим опытом. Таким образом, можно смело говорить, что устная история — это результат взаимодействия интервьюера и информанта в момент встречи для записи интервью.

Сам термин возник не так давно, но не вызывает сомнений, что это наиболее древний способ изучения прошлого. Ведь в переводе с древнегреческого «хисторио» означает «хожу, расспрашиваю, узнаю». Одним из первых системный подход к устной истории был продемонстрирован в работе секретарей Линкольна Джона Николэя и Уильяма Херндона, которые сразу после убийства 16-го президента США проделали работу по сбору воспоминаний о нем. Эта работа включала в себя в том числе и интервьюирование людей, близко знавших и работавших с ним. Однако большинство работ, выполненных до появления аудио- и видеорегистрирующей аппаратуры, с трудом можно подвести под определение «устная история». Хотя методология проведения интервью была более или менее отработана, отсут-

ствие аудио- и видеозаписывающих устройств обуславливало использование записей от руки, что неизбежно ставит вопрос об их точности и совершенно не передает эмоциональный настрой интервью. Кроме того, большинство интервью были сделаны спонтанно, без каких-либо намерений создать постоянный архив.

Большинство историков рассматривают начало устной истории как науки с работ Аллана Невинса из Колумбийского университета. Невинс был инициатором систематической работы по записыванию и сохранению воспоминаний, имеющих историческую ценность. Работая над биографией президента Говарда Кливленда, Невинс пришел к выводу о необходимости интервьюирования участников недавних исторических событий для обогащения письменных источников. Свое первое интервью он записал в 1948-м. С этого момента началась история Columbia Oral History Research Office — крупнейшей коллекции интервью в мире. Первоначально сфокусированные на элите общества, интервью все больше стали специализироваться на записывании голосов «исторически молчащих» — этнических меньшинств, необразованных, а также тех, кто считает, что ему нечего сказать, и т. д.

В России одним из первых устных историков можно считать доцента филологического факультета МГУ В.Д. Дувакина (1909—1982). Будучи исследователем творчества В.В. Маяковского, первые свои записи В.Д. Дувакин сделал, беседуя с людьми, знавшими поэта. Впоследствии тематика записей значительно расширилась. На основе его коллекции магнитофонных записей бесед с деятелями отечественной науки и культуры в структуре Научной библиотеки МГУ в 1991 году был создан отдел устной истории.

Для историков интервью является не только ценным источником новых знаний о прошлом, но и открывает новые перспективы интерпретации известных событий. Интервью особенно обогащают социальную историю, давая представление о повседневной жизни, ментальности так называемых «простых людей», которое недоступно в «традиционных» источниках. Таким образом, интервью за интервью создается новый пласт знаний, где каждый человек действует осознанно, на своем уровне принимая «исторические» решения.

Разумеется, не вся устная история подпадает под категорию социальной истории. Интервью с политиками и их сподвижниками, крупными бизнесменами и культурной элитой позволяют открыть подноготную произошедших событий, раскрывают механизмы и мотивы принятия решений, персональное участие информанта в исторических процессах.

Кроме того, интервью иногда просто хорошие истории. Их специфичность, глубокая персонификация и эмоциональная насыщенность делают их легкими для чтения. Аккуратно отредактированные, с сохраненными индивидуальными речевыми особенностями информанта, они помогают воспринять опыт поколения или социальной группы через личный опыт человека.

Какова же роль интервью как исторического источника? На самом деле несогласованности и конфликты среди индивидуальных интервью и между интервью и другими свидетельствами указывают на неотъемлемо субъективную природу устной истории. Интервью — это грубый материал, последующий анализ которого совершенно необходим для установления истинности. Интервью — это акт памяти, наполненной неточной информацией. Это неудивительно, учитывая, что рассказчики сжимают годы жизни в часы рассказа о ней. Они часто озвучивают названия и даты неправильно, соединяют разные события в единый случай и т. д. Конечно, устные историки стараются сделать рассказ «чистым» путем исследования событий и правильного подбора вопросов. Однако наиболее интересно получение общей картины событий, в которых акт запоминания был совершен, или, другими словами, социальная память, нежели изменения индивидуальной памяти. Это одна из причин, по которой интервью — не простой материал для анализа. Хотя информанты говорят о себе, то, что они говорят, далеко не всегда совпадает с действительностью. Восприятие рассказываемых историй буквально достойно критики, поскольку интервью, как и любой источник информации, должно быть взвешенным — не обязательно то, что красочно рассказывается, является таким на самом деле. Если информант «был там», совершенно не значит, что он отдавал себе отчет в том, «что происходит». При анализе интервью первое, на что надо обратить внимание, — это надежность рассказчика и актуальность/достоверность темы его рас-

сказа плюс личная заинтересованность в интерпретации событий тем или иным образом. Достоверность интервью может быть проверена при сопоставлении с другими рассказами на сходную тему, а также документальными свидетельствами. Таким образом, использование интервью как источника лимитировано его субъективностью и неточностью, однако в сочетании с другими источниками расширяет картину исторических событий, внося в нее личностный оттенок.

Все вышесказанное позволяет рассматривать интернет-проект «Я помню» и его производные — книги серии «Я дрался...» — как часть работы по созданию коллекции интервью с ветеранами Великой Отечественной войны. Проект был инициирован мной в 2000 году как частная инициатива. Впоследствии он получил поддержку Федерального агентства по печати и издательства «Яуза». На сегодняшний день собрано порядка 600 интервью, что, конечно, очень мало, учитывая, что только на территории России живы еще порядка миллиона ветеранов войны. Нужна ваша помощь.

Артём Драбкин





T-34: ТАНК И ТАНКИСТЫ

Алексей ИСАЕВ

Против Т-34 немецкие машины были говно.

Капитан А.В. Марьевский



«Я смог. Я продержался. Разгромил пять закопанных танков. Они ничего не могли сделать потому, что это были танки Т-Ш, Т-IV, а я был на «тридцатьчетверке», лобовую броню которого их снаряды не пробивали».

Немногие танкисты стран — участниц Второй мировой войны могли повторить эти слова командира танка Т-34 лейтенанта Александра Васильевича Боднаря в отношении своих боевых машин. Советский танк Т-34 стал легендой в первую очередь потому, что в него верили те люди, которые садились за рычаги и к прицельным приспособлениям его пушки и пулеметов. В воспоминаниях танкистов прослеживается мысль, высказанная известным русским военным теоретиком А. А. Свечиним: «Если значение материальных средств на войне весьма относительно, то громадное значение имеет вера в них». Свечин прошел офицером пехоты Великую войну 1914—1918 годов, видел дебют на поле боя тяжелой артиллерии, аэропланов и бронетехники, и он знал, о чем говорил. Если у солдат и офицеров есть вера в доверенную им технику, то они будут действовать смелее и решительнее, прокладывая себе путь к победе. Напро-

тив, недоверие, готовность бросить мысленно или реально слабый образец вооружения приведут к поражению. Разумеется, речь идет не о слепой вере, основанной на пропаганде или домыслах. Уверенность в людей вселяли особенности конструкции, разительно выделявшей Т-34 из ряда боевых машин того времени: наклонное расположение листов брони и дизельный двигатель В-2.

Принцип увеличения эффективности защиты танка вследствие наклонного расположения листов брони был понятен любому, изучавшему в школе геометрию. «В Т-34 броня была тоньше, чем у «Пантер» и «Тигров». Общая толщина примерно 45 мм. Но поскольку она располагалась под углом, то катет составлял примерно 90 мм, что затрудняло ее пробитие», — вспоминает командир танка лейтенант Александр Сергеевич Бурцев. Использование в системе защиты геометрических построений вместо грубой силы простого наращивания толщины бронелистов давало в глазах экипажей «тридцатьчетверок» неоспоримое преимущество их танку над противником. «Расположение броневых листов у немцев было хуже, в основном вертикально. Это, конечно, большой минус. У наших танков они располагались под углом», — вспоминает командир батальона капитан Василий Павлович Брюхов.

Разумеется, все эти тезисы имели не только теоретическое, но и практическое обоснование. Немецкие противотанковые и танковые орудия калибром до 50 мм в большинстве случаев не пробивали верхнюю лобовую деталь танка Т-34. Более того, даже подкалиберные снаряды 50-мм противотанкового орудия ПАК-38 и 50-мм орудия танка Т-Ш с длиной ствола 60 калибров, которые по тригонометрическим расчетам должны были пробивать лоб Т-34, в реальности рикошетировали от наклонной брони высокой твердости, не причиняя танку никакого вреда. Проведенное в сентябре — октябре 1942 г. НИИ-48¹ статистическое исследование боевых повреждений танков Т-34, проходивших ремонт на рембазах № 1 и № 2 в Москве, показало, что из 109 попаданий в верхнюю лобовую деталь танка 89%

¹ Центральный научно-исследовательский институт № 48 Наркомата танковой промышленности.



Танк Т-34 1941 года выпуска

были безопасными, причем опасные поражения приходились на орудия калибром 75 мм и выше. Конечно, с появлением у немцев большого числа 75-мм противотанковых и танковых пушек ситуация усложнилась. 75-мм снаряды нормализовывались (разворачивались под прямым углом к броне при попадании), пробивая наклонную броню лба корпуса Т-34 уже на дальности 1200 м. Столь же малочувствительны к наклону брони были 88-мм снаряды зенитных пушек и кумулятивные боеприпасы. Однако доля 50-мм орудий в вермахте вплоть до сражения на Курской дуге была существенной, и вера в наклонную броню «тридцатьчетверки» была во многом оправданной.

Сколько-нибудь заметные преимущества перед броней Т-34 отмечались танкистами только в бронезащите английских танков: «... если болванка пробила башню, то командир английского танка и наводчик могут остаться живыми, поскольку осколков практически не образуется, а в «тридцатьчетверке» броня крошилась, и шансов выжить у находящихся в башне было мало», — вспоминает В. П. Брюхов.

Это было связано с исключительно высоким содержанием никеля в броне английских танков «Матильда» и «Валентайн». Если советская 45-мм броня высокой твердости содержала 1,0—1,5% никеля, то броня средней твердости английских танков содержала 3,0—3,5% никеля, что обеспечивало несколько большую вязкость последней. Вместе с тем никаких доработок защиты танков Т-34 силами экипажей в частях не производи-

лось. Только перед Берлинской операцией, по словам подполковника Анатолия Петровича Швевига, бывшего заместителем командира бригады 12-го гвардейского танкового корпуса по технической части, на танки наваривали экраны из металлических кроватных сеток для защиты от фаустпатронов. Известные случаи экранировки «тридцатьчетверок» — это плод творчества ремонтных мастерских и заводов-производителей. То же можно сказать и о покраске танков. С завода танки приходили выкрашенные в зеленый цвет внутри и снаружи. При подготовке танка к зиме в задачу заместителей командиров танковых частей по технической части входила покраска танков белилами. Исключение составила зима 1944/45 г., когда война шла на территории Европы. Ни один из ветеранов не помнит, чтобы на танки наносился камуфляж.

Еще более очевидной и внушающей уверенность деталью конструкции Т-34 был дизельный двигатель. Большинство проходивших обучение в качестве механика-водителя, радиста или даже командира танка Т-34 в мирной жизни так или иначе сталкивались с топливом, по крайней мере с бензином. Они хорошо знали из личного опыта, что бензин летуч, легко воспламеняется и горит ярким пламенем. Вполне очевидные эксперименты с бензином использовали инженеры, руками которых был создан Т-34. «В разгар спора конструктор Николай Кучеренко на заводском дворе использовал не самый научный, зато наглядный пример преимущества нового топлива. Он брал зажженный факел и подносил его к ведру с бензином — ведро мгновенно охватывало пламя. Потом тот же факел опускал в ведро с дизельным топливом — пламя гасло, как в воде...»¹ Этот эксперимент проецировался на эффект от попадания в танк снаряда, способного поджечь топливо или даже его пары внутри машины. Соответственно, члены экипажей Т-34 относились к танкам противника в некоторой степени свысока. «Они же были с бензиновым двигателем. Тоже большой недостаток», — вспоминает стрелок-радист старший сержант Петр Ильич Кириченко. Такое же отношение было к танкам, поставлявшимся по ленд-лизу («Очень многие погибли потому, что в него пуля попала, а там

¹ *Ибрагимов Д. С.* Противоборство. М.: ДОСААФ, 1989. С. 49—50.

же бензиновый двигатель и броня ерундовая», — вспоминает командир танка младший лейтенант Юрий Максович Поляновский), и советским танкам и САУ, оснащенным карбюраторным двигателем («Как-то в наш батальон пришли СУ-76. Они были с бензиновыми двигателями — зажигалка самая настоящая... Они в первых же боях все сгорели...» — вспоминает В. П. Брюхов). Наличие в моторном отделении танка дизельного двигателя вселяло в экипажи уверенность в том, что шансов принять страшную смерть от огня у них куда меньше, чем у противника, танки которого заправлены сотнями литров летучего и легко воспламеняющегося бензина. Соседство с большими объемами горючего (оценивать количество ведер которого танкистам приходилось каждый раз при заправке танка) скрадывалось мыслью, что поджечь его снарядам противотанковых пушек будет труднее, а в случае возгорания у танкистов будет достаточно времени, чтобы выскочить из танка.

Однако в данном случае прямая проекция опытов с ведром на танки была не совсем обоснованной. Более того, статистически танки с дизельными двигателями не имели преимуществ в пожаробезопасности по отношению к машинам с карбюраторными моторами. По статистическим данным октября 1942 года, дизельные Т-34 горели даже немного чаще, чем заправлявшиеся авиационным бензином танки Т-70 (23% против 19%). Инженеры полигона НИИБТ в Кубинке в 1943 году пришли к выводу, прямо противоположному бытовой оценке возможностей возгорания различных видов топлива. «Применение немцами и на новом танке, выпущенном в 1942 году, карбюраторного двигателя, а не дизеля, может быть объяснено: [...] весьма значительным в боевых условиях процентом пожаров танков с дизелями и отсутствием у них в этом отношении значительных преимуществ перед карбюраторными двигателями, особенно при грамотной конструкции последних и наличии надежных автоматических огнетушителей»¹. Поднося факел к ведру с бензином, конструктор Кучеренко поджигал пары летучего топлива. Благоприят-

¹ Конструктивные особенности двигателя «Майбах HL 210 P45» и силовой установки немецкого тяжелого танка Т-VI («Тигр»). ГБТУ КА, 1943. С. 94.

ствующих для поджигания факелом паров над слоем солянки в ведре не было. Но этот факт не означал, что дизельное топливо не вспыхнет от куда более мощного средства воспламенения — попадания снаряда. Поэтому размещение топливных баков в боевом отделении танка Т-34 отнюдь не повышало пожаро-безопасность «тридцатьчетверки» в сравнении с ровесниками, у которых баки размещались в корме корпуса и подвергались попаданиям намного реже. В. П. Брюхов подтверждает сказанное: «Танк загорается когда? Когда снаряд попадает в бак с горючим. И горит он тогда, когда горючего много. А уже под конец боев горючего нет, и танк почти не горит».

Единственным преимуществом двигателей немецких танков перед двигателем Т-34 танкисты считали меньшую шумность. «Бензиновый двигатель, с одной стороны, огнеопасный, а с другой стороны — тихий. Т-34, он не только ревет, но и клацает гусеницами», — вспоминает командир танка младший лейтенант Арсентий Константинович Родькин. Силовая установка танка Т-34 изначально не предусматривала установки глушителей на выхлопные патрубки. Они выводились на корму танка без всяких звукопоглощающих устройств, грохоча выхлопом 12-цилиндрового двигателя. Помимо шума мощный двигатель танка поднимал пыль своим лишенным глушителя выхлопом. «Т-34 поднимает страшную пыль, потому что выхлопные трубы направлены вниз», — вспоминает А. К. Родькин.

Конструкторы танка Т-34 дали своему детищу две черты, выделявшие его среди боевых машин союзников и противников. Эти особенности танка прибавляли экипажу уверенности в своем оружии. Люди шли в бой с гордостью за доверенную им технику. Это было гораздо важнее действительного эффекта от наклона брони или реальной пожароопасности танка с дизельным двигателем.

Танки появились как средство защиты расчетов пулеметов и орудий от огня противника. Равновесие между защитой танка и возможностями противотанковой артиллерии довольно шаткое, артиллерия постоянно совершенствуется, и самый новый танк не может себя чувствовать безопасно на поле боя. Еще более шатким делают это равновесие мощные зенитные и корпусные орудия. Поэтому рано или поздно наступает ситуация,



Схема питания двигателя топливом:

1 — воздушный насос; 2 — воздушный распределительный кран;
 3 — сливная пробка; 4 — правые бортовые баки; 5 — сливной кран;
 6 — заливная пробка; 7 — топливоподкачивающая помпа; 8 — левые бортовые баки;
 9 — топливный распределительный кран; 10 — топливный фильтр; 11 — топливный насос;
 12 — кормовые баки; 13 — топливопроводы высокого давления.

когда попавший в танк снаряд пробивает броню и превращает стальную коробку в ад.

Хорошие танки решали эту задачу и после смерти, получив одно или несколько попаданий, открывая путь к спасению людям внутри себя. Необычный для танков других стран люк механика-водителя в верхней лобовой детали корпуса Т-34 оказался на практике довольно удобным для покидания машины в критических ситуациях. Механик-водитель сержант Семен Львович Ария вспоминает: «Люк был гладкий, с закругленными краями, и влезть и вылезти из него не составляло никакого труда. Более того, когда ты вставал с места водителя, то уже высовывался

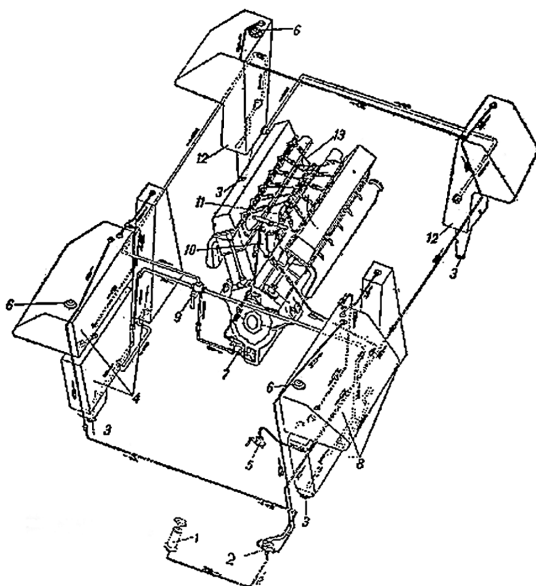
наружу практически по пояс». Еще одним достоинством люка механика-водителя танка Т-34 была возможность его фиксации в нескольких промежуточных относительно «открыто» и «закрыто» положениях. Устроен механизм люка был довольно просто. Для облегчения открывания тяжелый литой люк (толщиной 60 мм) подпирался пружиной, шток которой представлял собой зубчатую рейку. Переставляя стопор из зубца в зубец рейки, можно было жестко фиксировать люк, не опасаясь его срыва на ухабах дороги или поля боя. Механики-водители этим механизмом охотно пользовались и предпочитали держать люк приоткрытым. «Когда можно, всегда лучше с открытым люком», — вспоминает В. П. Брюхов. Его слова подтверждает и командир роты старший лейтенант Аркадий Васильевич Марьевский: «У механика люк всегда открыт на ладонь, во-первых, все видно, во-вторых, поток воздуха при открытом верхнем люке вентилирует боевое отделение». Таким образом обеспечивался хороший обзор и возможность быстро покинуть машину при попадании в нее снаряда. В целом механик был, по оценке танкистов, в наиболее выгодном положении. «Вероятность уцелеть самая большая была у механика. Он сидел низко, перед ним была наклонная броня», — вспоминает командир взвода лейтенант Александр Васильевич Боднар; по словам П. И. Кириченко: «Нижняя часть корпуса, она, как правило, скрыта за складками местности, в нее трудно попасть. А эта возвышается над землей. Главным образом в нее попадали. И гибли больше люди, которые сидят в башне, чем те, кто внизу». Здесь необходимо заметить, что речь идет об опасных для танка попаданиях. Статистически в начальном периоде войны большая часть попаданий приходилась на корпус танка. Согласно упомянутому выше отчету НИИ-48, на корпус приходилось 81 % попаданий, а на башню — 19%. Однако больше половины общего числа попаданий были безопасными (несквозными): 89% попаданий в верхнюю лобовую деталь, 66% попаданий в нижнюю лобовую деталь и около 40% попаданий в борт не приводили к сквозным пробоям. Причем из попаданий в борт 42% общего их числа приходилось на моторное и трансмиссионное отделения, поражения которых были безопасны для экипажа. Башня, напротив, сравнительно легко пробивалась. Менее прочная литая броня башни слабо сопро-

тивлялась даже 37-мм снарядам автоматических зенитных пушек. Ухудшал ситуацию тот факт, что в башню «тридцатьчетверки» шли попадания тяжелых орудий с высокой линией огня, например 88-мм зениток, а также попадания из длинноствольных 75-мм и 50-мм орудий немецких танков. Экран местности, о котором говорил танкист, на европейском театре военных действий составлял около одного метра. Половина этого метра приходится на клиренс, остальное закрывает примерно треть высоты корпуса танка Т-34. Большая часть верхней лобовой детали корпуса экраном местности уже не закрывается.

Если люк механика-водителя единодушно оценивается ветеранами как удобный, то столь же единодушны танкисты в отрицательной оценке люка башни танков Т-34 ранних выпусков с овальной башней, прозванной за характерную форму «пирожком». В. П. Брюхов говорит о нем: «Большой люк плохой. Сам тяжелый, и открывать его тяжело. Если заклинит, то все, никто не выскочит». Ему вторит командир танка лейтенант Николай Евдокимович Глухов: «Большой люк — очень неудобный. Очень тяжелый». Объединение в один люков для двух рядом сидящих членов экипажа, наводчика и заряжающего, было нехарактерно для мирового танкостроения. Его появление на Т-34 было вызвано не тактическими, а технологическими соображениями, связанными с установкой в танк мощного орудия. Башня предшественника Т-34 на конвейере Харьковского завода — танка БТ-7 — оснащалась двумя люками, по одному на каждого из размещавшихся в башне членов экипажа. За характерный внешний вид при открытых люках БТ-7 был прозван немцами «Микки Маусом». «Тридцатьчетверки» многое получили в наследство от БТ, но танк вместо 45-мм пушки получил 76-мм орудие, и изменилась конструкция баков в боевом отделении корпуса. Необходимость демонтажа при ремонте баков и массивной люльки 76-мм орудия заставила конструкторов объединить два башенных люка в один. Тело орудия Т-34 с противооткатными приспособлениями извлекалось через крепящуюся на болтах крышку в кормовой нише башни, а люлька с зубчатым сектором вертикальной наводки — через башенный люк. Через тот же люк также вынимали баки для горючего, закрепленные в надгусеничных полках корпуса танка Т-34. Все эти сложности были

вызваны скошенными к маске пушки боковыми стенками башни. Люлька орудия Т-34 была шире и выше амбразуры в лобовой части башни и могла извлекаться только назад. Немцы снимали орудия своих танков вместе с его маской (по ширине практически равной ширине башни) вперед. Здесь необходимо сказать, что конструкторы Т-34 уделяли много внимания возможности ремонта танка силами экипажа. Под эту задачу были приспособлены даже... порты для стрельбы из личного оружия на бортах и корме башни. Пробки портов вынимали, и в отверстия в 45-мм броне устанавливался небольшой сборный кран для демонтажа двигателя или трансмиссии. У немцев приспособления на башне для монтажа такого «карманного» крана — «пильце» — появились только в заключительный период войны.

Не следует думать, что, устанавливая большой люк, конструкторы Т-34 вовсе не принимали во внимание нужды экипажа. В СССР до войны считалось, что большой люк облегчит эвакуацию из танка раненых членов экипажа. Однако боевой опыт, жалобы танкистов на тяжелый башенный люк вынудили коллектив А. А. Морозова перейти при очередной модернизации танка к двум люкам башни. Шестигранная башня, прозванная «гайкой», снова получила «уши Микки Мауса» — два круглых люка. Такие башни ставились на танки Т-34, выпускавшиеся на Урале (ЧТЗ в Челябинске, УЗТМ в Свердловске и УВЗ в Нижнем Тагиле) с осени 1942 года. Завод «Красное Сормово» в Горьком до весны 1943 года продолжал производить танки с «пирожком». Задача извлечения баков на танках с «гайкой» решалась с помощью съемной броневой перемычки между люками командира и наводчика. Орудие стали вынимать по способу, предложенному с целью упрощения производства литой башни еще в 1942 году на заводе № 112 «Красное Сормово», — задняя часть башни приподнималась таями с погона, и в образовавшийся между корпусом и башней просвет выдвигали орудие.

Танкисты, чтобы не попадать в ситуацию «руками без кожи защелку искал», предпочитали не запирать люк, закрепляя его... брючным ремнем. А. В. Боднарь вспоминает: «Когда я шел в атаку, люк был закрыт, но не на защелку. Один конец брючного ремня я цеплял за защелку люка, а другой — пару раз обматывал вокруг крюка, державшего боеприпасы на башне, что-

бы если что — головой ударил, ремень соскочит, и ты выскочишь». Такие же приемы использовались командирами танков Т-34 с командирской башенкой. «На командирской башенке был двухстворчатый люк, запиравшийся двумя защелками на пружинах. Их даже здоровый человек с трудом открывал, а раненый точно не смог бы. Пружины эти мы снимали, оставляя защелки. Вообще старались люк держать открытым — легче выпрыгнуть», — вспоминает А. С. Бурцев. Заметим, что ни одно конструкторское бюро ни до, ни после войны не использовало в том или ином виде достижений солдатской смекалки. Танки по-прежнему оснащались защелками люков в башне и корпусе, которые экипажи в бою предпочитали держать открытыми.

Повседневная служба экипажа «тридцатьчетверки» изобиловала ситуациями, когда на членов экипажа ложилась одинаковая нагрузка и каждый из них выполнял несложные, но однообразные операции, мало чем отличавшиеся от действий соседа, такие, как отрытие окопа или заправка танка горючим и снарядами. Однако бой и марш сразу же выделяли из строящихся перед танком по команде «К машине!» людей в комбинезонах двух членов экипажа, на которых ложилась основная ответственность за танк. Первым был командир машины, который помимо управления боем на ранних Т-34 исполнял обязанности наводчика орудия: «Если ты командир танка Т-34-76, то ты сам и стреляешь, сам по радио командуешь, все делаешь сам» (В. П. Брюхов).

Вторым человеком в экипаже, на которого ложилась львиная доля ответственности за танк, а значит, и за жизни своих товарищей в бою, был механик-водитель. Командиры танков и танковых подразделений оценивали механика-водителя в бою очень высоко. «... Опытный механик-водитель — это половина успеха», — вспоминает Н. Е. Глухов.

Это правило не знало исключений. «Механик-водитель Крюков Григорий Иванович был на 10 лет меня старше. Перед войной работал шофером и уже успел повоевать под Ленинградом. Был ранен. Он прекрасно чувствовал танк. Я считаю, что только благодаря ему мы уцелели в первых боях», — вспоминает командир танка лейтенант Георгий Николаевич Кривов.

Особое положение механика-водителя в «тридцатьчетверке» было обусловлено сравнительно сложным управлением, требующим опыта и физической силы. В наибольшей степени это относилось к танкам Т-34 первой половины войны, на которых стояла четырехскоростная коробка передач, требовавшая перемещения шестерен друг относительно друга с введением в зацепление нужной пары шестерен ведущего и ведомого валов. Смена скоростей в такой коробке была очень сложной и требовала большой физической силы. Вспоминает А. В. Марьевский: «Рычаг переключения скоростей одной рукой не включишь, приходилось помогать себе коленкой». Для облегчения переключения передач были разработаны коробки с шестернями, постоянно находившимися в зацеплении. Изменение передаточного числа осуществлялось уже не перемещением шестерен, а перемещением сидящих на валах небольших кулачковых муфт. Они двигались вдоль вала на шлицах и сцепляли с ним нужную пару уже находившихся в зацеплении с момента сборки коробки шестерен. Коробку передач такого типа имели, например, довоенные советские мотоциклы Л-300 и АМ-600, а также выпускавшийся с 1941 года мотоцикл М-72, лицензионная копия немецкого BMW R71. Следующим шагом в направлении совершенствования трансмиссии было введение в коробку передач синхронизаторов. Это устройства, которые уравнивают скорости кулачковых муфт и шестерен, с которыми они сцеплялись при включении той или иной передачи. Незадолго до включения пониженной или повышенной передачи муфта входила в сцепление с шестерней на трении. Так она постепенно начинала вращаться с одной скоростью с выбранной шестерней, и при включении передачи сцепление между ними осуществлялось бесшумно и без ударов. Примером коробки передач с синхронизаторами может служить КПП типа «Майбах» немецких танков Т-III и Т-IV. Еще более совершенными были так называемые планетарные коробки передач танков чешского производства и танков «Матильда». Неудивительно, что нарком обороны СССР маршал С. К. Тимошенко 6 ноября 1940 года по результатам испытаний первых Т-34 обратился с письмом в Комитет обороны при СНК, в котором, в частности, говорилось: «В первой половине 1941 года заводы должны разработать и подготовить к серийному производству планетарную трансмис-

сию для Т-34 и КВ. Это позволит увеличить среднюю скорость танков и облегчить управление». Ничего этого сделать до войны не успели, и в первые годы войны Т-34 воевали с наименее совершенной коробкой передач из существовавших на тот момент. «Тридцатьчетверки» с четырехскоростной коробкой передач требовали очень хорошей выучки механиков-водителей. «Если механик-водитель не натренированный, то он может вместо первой передачи воткнуть четвертую, потому что она тоже назад, или вместо второй — третью, что приведет к поломке КПП. Нужно навык переключения довести до автоматизма, чтобы мог с закрытыми глазами переключать», — вспоминает А. В. Боднарь. Помимо трудностей в переключении передач, четырехскоростная коробка характеризовалась как слабая и ненадежная, часто выходявшая из строя. Сталкивавшиеся при переключении зубцы шестерен ломались, отмечались даже разрывы картера коробки. Инженеры полигона НИИБТ в Кубинке в пространном отчете 1942 года по совместным испытаниям отечественной, трофейной и полученной по ленд-лизу техники дали коробке передач Т-34 ранних серий просто уничижительную оценку: «Коробки перемены передач отечественных танков, особенно Т-34 и КВ, не удовлетворяют полностью требованиям, предъявляемым к современным боевым машинам, уступая коробкам перемены передач как танков союзников, так и танков противника, и отстали по крайней мере на несколько лет от развития техники танкостроения». По итогам этих и других докладов о недостатках «тридцатьчетверки» вышло постановление ГКО от 5 июня 1942 года «О повышении качества танков Т-34». В рамках выполнения этого постановления к началу 1943 г. конструкторским отделом завода № 183 (эвакуированного на Урал Харьковского завода) была разработана пятискоростная коробка передач с постоянным зацеплением шестерен, о которой с таким уважением высказываются воевавшие на Т-34 танкисты. Постоянное зацепление шестерен и введение еще одной передачи существенно облегчило управление танком, и стрелку-радисту уже не приходилось подхватывать и тянуть рычаг вместе с механиком-водителем, чтобы переключить передачу.

Еще одним элементом трансмиссии Т-34, ставящим боевую машину в зависимость от выучки механика-водителя, был глав-

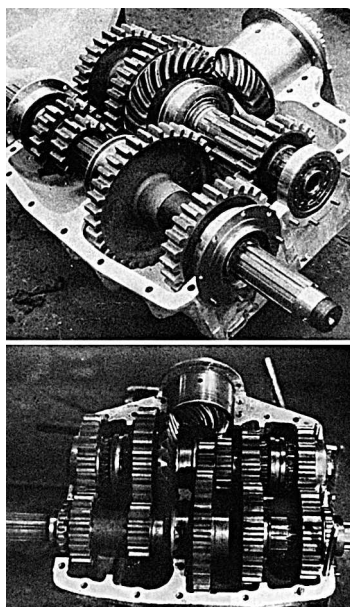

Четырехступенчатая (вверху)
и пятиступенчатая (внизу)
коробки передач.

ный фрикцион, связывавший коробку передач с двигателем. Вот как описывает ситуацию А. В. Боднар, после ранения готовивший механиков-водителей на Т-34: «Очень многое зависело от того, насколько хорошо отрегулирован главный фрикцион на свободный ход и на выключение и насколько хорошо механик-водитель может пользоваться им, когда трогается с места. Последнюю треть педали нужно отпускать медленно, чтобы не рвал, потому что если будет рвать, то пробуксует машина и покоробится фрикцион». Основной частью главного фрикциона сухого трения танка Т-34 был пакет из 8 ведущих и 10 ведомых дисков (позднее, в рамках совершенствования трансмиссии танка, получивший 11 ведущих и 11 ведомых дисков), прижимавшихся друг к другу пружинами. Неправильное выключение фрикциона с трением дисков друг о друга, их нагревом и короблением могло привести к выходу танка из строя. Такую поломку называли «сжечь фрикцион», хотя формально в нем отсутствовали горючие предметы.

Опережая другие страны в реализации на практике таких решений, как 76-мм длинноствольная пушка и наклонное распо-

ложение брони, танк Т-34 все же заметно отставал от Германии и других стран в конструкции трансмиссии и механизмов поворота. На немецких танках, являвшихся ровесниками Т-34, главный фрикцион был с дисками, работающими в масле. Это позволяло эффективнее отводить тепло от трущихся дисков и значительно облегчало включение и выключение фрикциона. Несколько улучшил ситуацию сервомеханизм, которым оснастили педаль выключения главного фрикциона по опыту боевого применения Т-34 в начальном периоде войны. Конструкция механизма, несмотря на внушающую некоторую долю пиетета приставку «серво», была довольно простой. Педаль фрикциона удерживалась пружиной, которая в процессе нажатия на педаль проходила мертвую точку и меняла направление усилия. Когда танкист только нажимал на педаль, пружина сопротивлялась нажатию. В определенный момент она, наоборот, начинала помогать и тянула педаль на себя, обеспечивая нужную скорость движения кулисы. До введения этих простых, но необходимых элементов работа второго в иерархии экипажа танкиста была очень тяжелой. «Механик-водитель за время длительного марша терял в весе килограмма два-три. Весь вымотанный был. Это, конечно, было тяжело очень», — вспоминает П. И. Кириченко. Если на марше ошибки механика-водителя могли привести к задержке в пути из-за ремонта той или иной длительности, в крайнем случае к оставлению танка экипажем, то в бою выход из строя трансмиссии Т-34 вследствие ошибок водителя мог привести к роковым последствиям. Наоборот, мастерство механика-водителя и энергичное маневрирование могли обеспечить выживание экипажа под шквальным огнем.

Развитие конструкции танка Т-34 в ходе войны шло прежде всего в направлении совершенствования трансмиссии. В цитированном выше отчете инженеров полигона НИИБТ в Кубинке 1942 года были такие слова: «В последнее время в связи с усилением средств ПТО маневренность является по крайней мере не меньшей гарантией неуязвимости машины, чем мощная броня. Сочетание хорошей бронировки машины и быстроты ее маневра — основное средство защиты современной боевой машины от огня противотанковой артиллерии». Утраченное к заключительному периоду войны преимущество в бронезащите

компенсировалось улучшением ходовых качеств «тридцатьчетверки». Танк стал быстрее двигаться как на марше, так и на поле боя, лучше маневрировать. К двум особенностям, в которые верили танкисты (наклон брони и дизельный двигатель), прибавилась третья — скорость. Воевавший на танке Т-34-85 в конце войны А. К. Родькин сформулировал это так: «У танкистов была такая поговорка: «Броня — фигня, но танки наши быстры». В скорости у нас было преимущество. У немцев танки были бензиновые, но скорость у них не очень большая была».

Первой задачей 76,2-мм танкового орудия Ф-34 было «уничтожение танков и других мотомеханизированных средств противника»¹. Ветераны-танкисты единодушно называют немецкие танки главным и самым серьезным противником. В начальном периоде войны экипажи Т-34 уверенно шли на поединок с любыми немецкими танками, справедливо считая, что мощная пушка и надежная бронезащита обеспечат успех в бою. Появление на поле боя «Тигров» и «Пантер» изменило ситуацию на противоположную. Теперь немецкие танки получили «длинную руку», позволяющую вести бой, не заботясь о маскировке. «Пользуясь тем, что у нас 76-мм пушки, которые в лоб могут взять их броню только с 500 метров, они стояли на открытом месте», — вспоминает командир взвода лейтенант Николай Яковлевич Железнов. Даже подкалиберные снаряды к 76-мм пушке не давали преимуществ в дуэли подобного рода, поскольку пробивали только 90 мм гомогенной брони на дистанции 500 метров, в то время как лобовая броня Т-VIИ «Тигр» имела толщину 102 мм. Переход на 85-мм пушку сразу же изменил ситуацию, позволив советским танкистам вести бой с новыми немецкими танками на дистанциях свыше километра. «Ну, а когда появился Т-34-85, тут уже можно было выходить один на один», — вспоминает Н. Я. Железнов. Мощное 85-мм орудие позволило экипажам Т-34 вести бой со своими старыми знакомыми Т-IV на дистанции 1200—1300 м. Пример такого боя на Сандомирском плацдарме летом 1944 года мы можем найти в воспоминаниях

¹ 76-мм модернизированная танковая пушка обр. 1940 г. (Т-34) и 76-мм танковая пушка обр. 1941 г. Руководство службы. (ЗИС-5). М.: Воениздат, 1943. С. 3.

Н. Я. Железнова. Первые танки Т-34 с 85-мм орудием Д-5Т сошли с конвейера завода № 112 «Красное Сормово» в январе 1944 года. Начало массовому производству Т-34-85 уже с 85-мм пушкой ЗИС—С-53 было положено в марте 1944 года, когда танки нового типа были построены на флагмане советского танкостроения времен войны, заводе № 183 в Нижнем Тагиле. Несмотря на определенную спешку в перевооружении танка на 85-мм орудие, вошедшая в массовую серию 85-мм пушка считалась экипажами надежной и никаких нареканий не вызывала.

Вертикальное наведение орудия «тридцатьчетверки» осуществлялось вручную, а для поворота башни с самого начала производства танка был введен электропривод. Однако танкисты в бою предпочитали вращать башню вручную. «Руки лежат крестом на механизмах поворота башни и наводки орудия. Башню можно было крутить электромотором, но в бою забываешь об этом. Крутишь рукояткой», — вспоминает Г. Н. Кривов. Это легко объяснимо. На Т-34-85, о котором рассказывает Г. Н. Кривов, рукоятка поворота башни вручную одновременно служила рычагом для электропривода. Для перехода от ручного привода к электрическому нужно было развернуть рукоятку поворота башни вертикально и двигать ее вперед-назад, заставляя двигатель вращать башню в нужном направлении. В горячке боя про это забывалось, и рукоятка использовалась только для ручного поворота. К тому же, как вспоминает В. П. Брюхов: «Электроповоротом надо уметь пользоваться, а то рванешь, а потом приходится доворачивать».

Единственным неудобством, которое вызвало введение на вооружение 85-мм пушки, была необходимость внимательно следить за тем, чтобы длинный ствол не коснулся земли на ухабах дороги или поля боя. «У Т-34-85 ствол длиной метра четыре или больше. На малейшей канаве танк может клюнуть и схватить стволом землю. Если после этого выстрелить, то ствол раскрывается лепестками в разные стороны, как цветок», — вспоминает А. К. Родькин. Полная длина ствола 85-мм танковой пушки образца 1944 года была больше четырех метров, 4645 мм. Появление 85-мм орудия и новых выстрелов к нему привело также к тому, что танк перестал взрываться со срывом башни. «... они (снаряды. — А.И.) не детонируют, а по очереди взрываются. На

Т-34-76, если один снаряд взорвался, то детонирует вся боеукладка», — утверждает А. К. Родькин. Это в некоторой степени повысило шансы членов экипажа «тридцатьчетверки» на выживание, и с фото- и кинохроники войны исчезла картина, иногда мелькающая на кадрах 1941—1943 годов, — Т-34 с лежащей рядом с танком или перевернутой после падения обратно на танк башней.

Если немецкие танки были самым опасным противником «тридцатьчетверок», то сами Т-34 были эффективным средством поражения не только бронетехники, но и орудий и живой силы противника, мешающей продвижению своей пехоты. Большинство танкистов, воспоминания которых приведены в книге, имеют на своем счету в лучшем случае несколько единиц бронетехники противника, но при этом число расстрелянных из пушки и пулемета пехотинцев врага исчисляется десятками и сотнями человек. Боекомплект танков Т-34 состоял в основном из осколочно-фугасных снарядов. Штатный боекомплект «тридцатьчетверки» с башней-«гайкой» в 1942—1944 гг. состоял из 100 выстрелов, в том числе 75 осколочно-фугасных и 25 бронебойных (из них 4 подкалиберных с 1943 года). Штатный боекомплект танка Т-34-85 предусматривал 36 осколочно-фугасных выстрелов, 14 бронебойных и 5 подкалиберных. Баланс между бронебойными и осколочно-фугасными снарядами во многом отражает условия, в которых вели бой «тридцатьчетверки» в ходе атаки. Под шквальным огнем артиллерии танкисты в большинстве случаев имели мало времени для прицельной стрельбы и стреляли с ходу и коротких остановок, рассчитывая на подавление противника массой выстрелов или поражение цели несколькими снарядами. Вспоминает Г. Н. Кривов: «Опытные ребята, которые уже были в боях, нам говорят: «Никогда не останавливайтесь. Бейте с ходу. Небо — земля, куда летит снаряд — бей, жми». Ты спросил, сколько снарядов я выпустил в первом бою? Половину боекомплекта. Бил, бил...»

Как это часто бывает, практика подсказывала приемы, не предусмотренные никакими уставами и методическими пособиями. Характерным примером является использование в качестве внутренней сигнализации в танке лязганья закрывающегося затвора. В. П. Брюхов рассказывает: «Когда экипаж слаженный,

механик сильный, он сам слышит, какой снаряд загоняется, щелчок клина затвора, он же тоже тяжелый, больше двух пудов...» Орудия, устанавливавшиеся на танке Т-34, были оснащены полуавтоматикой открывания затвора. Работала эта система следующим образом. При выстреле орудие откатывалось назад, после поглощения энергии отдачи накатник возвращал тело орудия в исходное положение. Перед самым возвращением рычаг механизма затвора набегал на копию на лафете орудия, и клин шел вниз, связанные с ним лапки выбрасывателя выбивали из казенника пустую снарядную гильзу. Заряжающий досылал следующий снаряд, сбивавший своей массой державшийся на лапках выбрасывателя клин затвора. Тяжелая деталь, под воздействием мощных пружин резко возвращавшаяся в исходное положение, производила достаточно резкий звук, перекрывавший рев двигателя, лязганье ходовой части и звуки боя. Услышав лязганье закрывающегося затвора, механик-водитель, не дожидаясь команды «Короткая!», выбирал достаточно ровный участок местности для короткой остановки и прицельного выстрела. Расположение боеприпасов в танке никаких неудобств у заряжающих не вызывало. Снаряды можно было брать как из укладки в башне, так и из «чемоданов» на полу боевого отделения.

Не всегда возникавшая в перекрестии прицела цель была достойна выстрела из орудия. По бегущим или оказавшимся на открытом пространстве немецким пехотинцам командир Т-34-76 или наводчик Т-34-85 вел огонь из спаренного с пушкой пулемета. Курсовой пулемет, установленный в корпусе, мог эффективно использоваться только в ближнем бою, когда обездвиженный по тем или иным причинам танк обступали пехотинцы противника с гранатами и бутылками с зажигательной смесью. «Это оружие ближнего боя, когда танк подбили, и он остановился. Немцы подходят, и их можно косить, будь здоров как», — вспоминает В. П. Брюхов. В движении стрелять из курсового пулемета было практически невозможно, поскольку телескопический прицел пулемета давал ничтожные возможности для наблюдения и прицеливания. «А у меня, собственно, никакого прицела не было. У меня там дырочка такая, в нее ни черта не видно», — вспоминает П. И. Кириченко. Пожалуй, наиболее эффективно курсовой пулемет применялся, когда снимался из шаровой установки

и использовался для стрельбы с сошек вне танка. «И началось. Вытащили лобовой пулемет — они же на нас с тыла зашли. Башню развернули. Со мной автоматчик. Пулемет на бруствер поставили, огонь ведем», — вспоминает Николай Николаевич Кузьмичев. Фактически танк получал пулемет, который мог использоваться экипажем в качестве наиболее эффективного личного оружия.

Установка радиации на танке Т-34-85 в башне рядом с командиром танка должна была окончательно превратить стрелка-радиста в самого бесполезного члена экипажа танка, «пассажира». Боекомплект пулеметов танка Т-34-85 по сравнению с танками ранних выпусков уменьшился более чем в два раза, до 31 диска. Однако реалии завершающего периода войны, когда у немецкой пехоты появились фаустпатроны, наоборот, увеличили полезность стрелка курсового пулемета. «К концу войны он стал нужен, защищая от «фаустников», расчищая дорогу. Ну и что, что плохо видно, ему иногда механик подсказывал. Если хочешь увидеть — увидишь», — вспоминает А. К. Родькин.

В такой ситуации высвободившееся после перемещения радиации в башню место было использовано для размещения боекомплекта. Большая часть (27 из 31) дисков к пулемету ДТ в Т-34-85 была размещена в отделении управления, рядом со стрелком, ставшим основным потребителем патронов к пулемету.

Вообще, появление фаустпатронов повысило роль стрелкового оружия «тридцатьчетверки». Стала практиковаться даже стрельба по «фаустникам» из пистолета при открытом люке. Штатным личным оружием экипажей были пистолеты «ТТ», револьверы, трофейные пистолеты и один пистолет-пулемет «ППШ», для которого предусматривалось место в укладке оборудования в танке. Пистолет-пулемет применялся экипажами при покидании танка и в бою в городе, когда не хватало угла возвышения пушки и пулеметов.

По мере усиления немецкой противотанковой артиллерии обзорность становилась все более важной компонентой выживаемости танка. Трудности, которые испытывали в своей боевой работе командир и механик-водитель танка Т-34, во многом были связаны со скудными возможностями наблюдения за полем боя. Первые «тридцатьчетверки» имели зеркальные перископы

у механика-водителя и в башне танка. Такой прибор представлял собой короб с установленными под углом зеркальцами вверху и внизу, причем зеркальца были не стеклянными (они могли треснуть от ударов снарядов), а из полированной стали. Качество изображения в таком перископе нетрудно себе представить. Такие же зеркальца были в перископах на бортах башни, являвшихся одним из основных средств наблюдения за полем боя у командира танка. В цитированном выше письме С. К. Тимошенко от 6 ноября 1940 года есть такие слова: «Смотровые приборы механика-водителя и радиста заменить на более современные». Первый год войны танкисты провоевали с зеркальцами, позднее вместо зеркал установили призматические приборы наблюдения, т. е. на всю высоту перископа шла сплошная стеклянная призма. Вместе с тем ограниченный обзор, несмотря на улучшение характеристик собственно перископов, часто вынуждал механиков-водителей Т-34 ездить с открытыми люками. «Триплексы на люке механика-водителя были совершенно безобразные. Они были сделаны из отвратительного желтого или зеленого оргстекла, дававшего совершенно искаженную, волнистую картинку. Разобрать что-либо через такой триплекс, особенно в прыгающем танке, было невозможно. Поэтому войну вели с приоткрытыми на ладонь люками», — вспоминает С. Л. Ария. Согласен с ним и А. В. Марьевский, указывающий также, что триплексы механика-водителя легко забрызгивались грязью.

Специалисты НИИ-48 осенью 1942 года по результатам анализа поражений броневой защиты сделали следующий вывод: «Значительный процент опасных поражений танков Т-34 на бортовых деталях, а не на лобовых (из 432 попаданий в корпус исследованных танков 270 приходились на его борта. — *А.И.*) может быть объяснен или слабым знакомством команд танков с тактическими характеристиками их бронезащиты, или плохим обзором из них, благодаря чему экипаж не может своевременно обнаружить огневую точку и сделать разворот танка в положение, наименее опасное для пробития его брони. Необходимо улучшить знакомство танковых экипажей с тактическими характеристиками бронирования их машин и обеспечить лучший обзор из них (выделено мною. — *А.И.*)».



Гвардии полковник В. В. Сытин ставит задачу. 1943 год.
На переднем плане — танк Т-34 с шестигранной башней и двумя люками.
Следом за ним — танк завода № 112 с башней с одним большим люком

Задача обеспечения лучшего обзора решалась в несколько этапов. «Зеркальца» из полированной стали были также устранены из приборов наблюдения командира и заряжающего. Перископы на скулах башни Т-34 сменились на щели с блоками стекол для защиты от осколков. Произошло это при переходе на башню-«гайку» осенью 1942 года. Новые приборы позволили экипажу организовать круговое наблюдение за обстановкой: «Механик-водитель вперед и влево наблюдает. Ты, командир, стараешься наблюдать кругом. А радист и заряжающий больше справа» (В. П. Брюхов). На Т-34-85 были установлены приборы наблюдения МК-4 у наводчика и заряжающего. Одновременное наблюдение за несколькими направлениями позволяло своевременно замечать опасность и адекватно реагировать на нее огнем или маневром.

Дольше всего решалась проблема обеспечения хорошего обзора для командира танка. Пункт о введении на Т-34 командирской башенки, присутствовавший еще в письме С.К Тимошенко 1940 года, был выполнен почти через два года после начала войны. После долгих экспериментов с попытками втиснуть в башню-«гайку» освобожденного командира танка башенки на Т-34 начали устанавливать только летом 1943 года. У командира осталась функция наводчика, но теперь он мог поднять голову от окуляра прицела и оглядеться вокруг. Основным достоинством башенки была возможность кругового обзора. «Командирская башенка вращалась вокруг, командир все видел и, не

ведя огонь, мог управлять огнем своего танка и поддержанием связи с другими», — вспоминает А. В. Боднарь. Если быть точным, то вращалась не сама башенка, а ее крыша с перископическим прибором наблюдения. До этого, в 1941—1942 годах, у командира танка помимо «зеркальца» на скуле башни был перископ, формально называвшийся перископическим прицелом. Вращая его верньер, командир мог обеспечить себе обзор поля боя, но весьма ограниченный. «Весной 42-го года на КВ и на «тридцатьчетверках» была командирская панорама. Я мог ее вращать и все видеть вокруг, но все равно это очень небольшой сектор», — вспоминает А. В. Боднарь. Командир танка Т-34-85 с пушкой ЗИС—С-53, освобожденный от обязанностей наводчика, получил помимо командирской башенки со щелями по периметру собственный призматический, вращающийся в люке перископ — МК-4, позволявший смотреть даже назад. Но среди танкистов встречается и такое мнение: «Я командирской башенкой не пользовался. Я всегда держал люк открытым. Потому что те, кто их закрывал, те сгорели. Не успевали выпрыгивать», — вспоминает Н. Я. Железнов.

Все без исключения опрошенные танкисты восхищаются прицелами немецких танковых орудий. Как пример приведем воспоминания В. П. Брюхова: «Мы всегда отмечали качественную цейсовскую оптику прицелов. И до конца войны она была качественной. У нас такой оптики не было. Сами прицелы были удобнее наших. У нас прицельная марка в виде треугольника, а от нее справа и слева риски. У них были эти деления, поправки на ветер, на дальность, еще что-то». Здесь необходимо сказать, что по информативности принципиальной разницы между советским и немецким телескопическими прицелами орудия не было. Наводчик видел прицельную марку и по обе стороны от нее «заборчики» поправок на угловую скорость. В советском и немецком прицеле была поправка на дальность, только вводилась она различными способами. В немецком прицеле наводчик вращал указатель, выставляя его напротив радиально расположенной шкалы дистанций. На каждый тип снаряда существовал свой сектор. Этот этап советские танкостроители прошли в 1930-х годах, подобную конструкцию имел прицел трехбашенного танка Т-28. В «тридцатьчетверке» дистанция выставлялась переме-

щавшейся вдоль вертикально расположенных шкал дальности ниткой прицела. Так что функционально советский и немецкий прицелы не различались. Разница была в качестве самой оптики, особенно ухудшившейся в 1942 году в связи с эвакуацией Изюмского завода оптического стекла. К числу реальных недостатков телескопических прицелов ранних «тридцатьчетверок» можно отнести их соосность с каналом ствола орудия. Наводя орудие по вертикали, танкист был вынужден приподниматься или опускаться на своем месте, удерживая глаза у окуляра перемещающегося с орудием прицела. Позднее на Т-34-85 был введен характерный для немецких танков «ломающийся» прицел, окуляр которого был неподвижен, а объектив следовал за стволом орудия за счет шарнира на одной оси с цапфами пушки.

Недостатки в конструкции приборов наблюдения отрицательно сказывались на обитаемости танка. Необходимость держать открытым люк механика-водителя вынуждала последнего сидеть за рычагами, «принимая к тому же на грудь поток ледящего ветра, всасываемого ревущей за спиной турбиной вентилятора» (С. Л. Ария). В данном случае «турбина» — это вентилятор на валу двигателя, засасывавший воздух из боевого отделения через хлипкую моторную перегородку.

Типичной претензией к боевой технике советского производства как со стороны иностранных, так и со стороны отечественных специалистов была спартанская обстановка внутри машины. «Как недостаток можно выделить полное отсутствие комфорта у экипажа. Я лазил в американские и английские танки. Там экипаж находился в более комфортных условиях: танки изнутри были окрашены светлой краской, сиденья были полумягкие с подлокотниками. На Т-34 ничего этого не было», — вспоминает С. Л. Ария.

Подлокотников на сиденьях экипажа в башне Т-34-76 и Т-34-85 действительно не было. Они были только на сиденьях механика-водителя и стрелка-радиста. Однако сами по себе подлокотники на сиденьях экипажа были деталью, характерной преимущественно для американской техники. Ни на английских, ни на немецких танках (за исключением «Тигра») сиденья экипажа в башне подлокотников не имели.

Но были и реальные недостатки конструкции. Одной из проблем, с которой столкнулись создатели танков 1940-х годов, было проникновение в танк пороховых газов орудий всевозрастающей мощности. После выстрела затвор открывался, выбрасывал гильзу, и в боевое отделение машины шли газы из ствола орудия и выброшенной гильзы. «... Кричишь: «Бронебойным!», «Осколочным!» Смотришь, а он (заряжающий. — *А.И.*) лежит на боеукладке. Угорел от пороховых газов и потерял сознание. Когда тяжелый бой, редко кто выдерживал это. Все-таки угорать», — вспоминает В.П. Брюхов.

Для удаления пороховых газов и вентиляции боевого отделения использовались электрические вытяжные вентиляторы. Первые Т-34 получили в наследство от танка БТ один вентилятор в передней части башни. В башне с 45-мм орудием он смотрелся уместно, поскольку находился практически над казенником пушки. В башне Т-34 вентилятор оказывался не над дымящимся после выстрела казенником, а над стволом орудия. Эффективность его в связи с этим была сомнительной. Но в 1942 году, в пик нехватки комплектующих, танк лишился даже этого — Т-34 выходили с заводов с пустыми колпаками на башне, вентиляторов просто не было. В ходе модернизации танка с установкой башни «гайки» вентилятор переместился на корму башни, ближе к области, где скапливались пороховые газы. Танк Т-34-85 получил уже два вентилятора в корме башни, больший калибр орудия требовал интенсивной вентиляции боевого отделения. Но в ходе напряженного боя вентиляторы не помогали. Частично проблему защиты экипажа от пороховых газов решали продувкой ствола сжатым воздухом («Пантера»), но распространяющую удушливый дым гильзу продувать было невозможно. По воспоминаниям Г.Н. Кривова, опытные танкисты советовали немедленно выбрасывать гильзу через люк заряжающего. Радикально проблема была решена только после войны, когда в конструкцию орудий был введен эжектор, «выкачивавший» газы из ствола пушки после выстрела, еще до открытия затвора автоматикой.

Танк Т-34 был во многом революционной конструкцией и как любой переходный образец сочетал в себе новинки и вынужденные, вскоре устаревшие, решения. Одним из таких решений было введение в экипаж стрелка-радиста. Основной функцией

сидевшего у малоэффективного курсового пулемета танкиста было обслуживание танковой радиостанции. На ранних «тридцатьчетверках» радиостанция устанавливалась в правой части отделения управления, рядом со стрелком-радистом. Необходимость держать в составе экипажа человека, занятого настройкой и поддержанием работоспособности рации, была следствием несовершенства техники связи первой половины войны. Дело было не в том, что нужно было работать ключом: советские танковые радиостанции, стоявшие на Т-34, не имели режима работы телеграфом, не могли передавать тире и точки морзянкой. Стрелка-радиста вводили, поскольку основной потребитель информации с соседних машин и из вышестоящих звеньев управления, командир танка, был просто не в состоянии осуществлять техническое обслуживание рации. «Ненадежная была станция. Радист ведь специалист, а командир не такой большой специалист. К тому же при попадании по броне сбивалась волна, выходили из строя лампы», — вспоминает В. П. Брюхов. Следует добавить, что командир Т-34 с 76-мм пушкой совмещал функции командира танка и наводчика орудия и был слишком сильно загружен, чтобы заниматься даже простой и удобной радиостанцией. Выделение отдельного человека для работы с рацией было характерно и для других стран — участниц Второй мировой войны. Например, на французском танке «Сомуа S-35» командир выполнял функции наводчика, заряжающего и командира танка, но при этом присутствовал радист, освобожденный даже от обслуживания пулемета.

В начальном периоде войны «тридцатьчетверки» оснащались радиостанциями 71-ТК-3, и то не все машины. Последний факт не должен смущать, такая ситуация была обычной в вермахте, радиофикация которого обычно сильно преувеличивается. Реально приемопередатчики были у командиров подразделений от взвода и выше. По штату февраля 1941 года в легкой танковой роте приемопередатчики Fu.5 устанавливались на трех Т-II и пяти Т-III, а на двух Т-II и двенадцати Т-III ставились только приемники Fu.2. В роте средних танков приемопередатчики имели пять Т-IV и три Т-II, а два Т-II и девять Т-IV — только приемники. На Т-I приемопередатчики Fu.5 вообще не ставились, за исключением специальных командирских klT-Bef. Wg.I.

В Красной Армии была аналогичная, по сути, концепция «радийных» и «линейных» танков. Экипажи «линейных» танков должны были действовать, наблюдая за маневрами командира, или получать приказания флажками. Место под радиостанцию на «линейных» танках заполнялось дисками к магазинам пулеметов ДТ, 77 дисков емкостью 63 патрона каждый вместо 46 на «радийном». На 1 июня 1941 года в Красной Армии был 671 «линейный» танк Т-34 и 221 — «радийный».

Но главной проблемой средств связи танков Т-34 в 1941—1942 гг. было не столько их количество, сколько качество самих станций 71-ТК-3. Танкисты оценивали ее возможности как весьма умеренные. «На ходу она брала около 6 километров» (П. И. Кириченко). Такое же мнение высказывают другие танкисты. «Радиостанция 71-ТК-3, как сейчас помню, это сложная, неустойчивая радиостанция. Она очень часто выходила из строя, и ее очень тяжело было приводить в порядок», — вспоминает А. В. Боднарь. Вместе с тем радиостанция в какой-то мере компенсировала информационный вакуум, поскольку позволяла слушать сводки, передаваемые из Москвы, знаменитые «От Советского Информбюро...» голосом Левитана. Серьезное ухудшение ситуации наблюдалось в период эвакуации заводов радиооборудования, когда с августа 1941 года выпуск танковых радиостанций был практически прекращен до середины 1942 года.

По мере возвращения в строй эвакуированных предприятий к середине войны наметилась тенденция к 100-процентной радиофикации танковых войск. Экипажи танков Т-34 получили новую радиостанцию, разработанную на основе авиационной РСИ-4, — 9Р, а позднее ее модернизированные варианты, 9РС и 9РМ. Она была намного устойчивее в работе за счет использования в ней кварцевых генераторов частот. Радиостанция имела английское происхождение и длительное время выпускалась с использованием поставляемых по ленд-лизу комплектующих. На Т-34-85 радиостанция перекочевала из отделения управления в боевое отделение, на левую стенку башни, где ее обслуживанием теперь стал заниматься командир, освобожденный от обязанностей наводчика. Тем не менее понятия «линейный» и «радийный» танк оставались.

Помимо связи с внешним миром в каждом танке было оборудование для внутренней связи. Надежность переговорного устройства ранних Т-34 была низкой, основным средством сигнализации между командиром и механиком-водителем были сапоги, установленные на плечи. «Внутренняя связь работала безобразно. Поэтому связь осуществлялась ногами, то есть у меня на плечах стояли сапоги командира танка, он мне давил на левое или на правое плечо, соответственно, я поворачивал танк налево или направо», — вспоминает С. Л. Ария. Командир и заряжающий могли разговаривать, хотя чаще общение происходило жестами: «Заряжающему под нос сунул кулак, и он уже знает, что надо заряжать бронебойным, а растопыренную ладонь — осколочным». Устанавливавшееся на Т-34 поздних серий переговорное устройство ТПУ-3бис работало намного лучше. «Внутреннее танковое переговорное устройство было посредственным на Т-34-76. Там приходилось сапогами и руками командовать, а на Т-34-85 оно уже было отличное», — вспоминает Н. Я. Железнов. Поэтому командир стал отдавать механику-водителю приказания голосом по внутренней связи — технической возможности поставить ему сапоги на плечи у командира Т-34-85 уже не было — его от отделения управления отделял наводчик.

Говоря о средствах связи танка Т-34, необходимо также отметить следующее. Из фильмов в книги и обратно путешествует история о вызове командиром немецкого танка нашего танкиста на поединок на ломаном русском языке. Это совершенно не соответствует действительности. На всех танках вермахта с 1937 года использовался диапазон 27—32 МГц, никак не пересекавшийся с диапазоном радиостанций советских танковых радиостанций — 3.75—6.0 МГц. Только на командирских танках ставилась вторая коротковолновая радиостанция. Она имела диапазон 1—3 МГц, опять же несовместимый с диапазоном наших танковых радиостанций. Командиру немецкого танкового батальона, как правило, было чем заняться, кроме вызовов на дуэль. К тому же командирскими часто были танки устаревших типов, а в начальный период войны — вовсе без вооружения, с макетами орудий в неподвижной башне.

Двигатель и его системы практически не вызывали нареканий у экипажей, в отличие от трансмиссии. «Я вам скажу открыто-

венно, Т-34 — самый надежный танк. Бывает, останавливался, что-то такое у него не в порядке. Масло пробило. Шланг плохо закреплен. Для этого всегда перед маршем проводился тщательный осмотр танков», — вспоминает А. С. Бурцев. Осторожности в управлении двигателем требовал массивный вентилятор, смонтированный в одном блоке с главным фрикционом. Ошибки механика-водителя могли привести к разрушению вентилятора и выходу танка из строя. Также некоторые затруднения вызывал начальный период эксплуатации полученного танка, привыкание к характеристикам конкретного экземпляра танка Т-34. «Каждая машина, каждый танк, каждая танковая пушка, каждый двигатель имели свои уникальные особенности. Их нельзя узнать заранее, их можно выявить только в процессе повседневной эксплуатации. На фронте мы оказались на незнакомых машинах. Командир не знает, какой бой у его пушки. Механик не знает, что может и что не может его дизель. Конечно, на заводах орудия танков пристреливали и проводили 50-километровый пробег, но этого было совершенно недостаточно. Разумеется, мы стремились узнать свои машины получше до боя и для этого использовали любую возможность», — вспоминает Н. Я. Железнов.

Существенные технические сложности у танкистов возникали при выполнении стыковки двигателя и коробки передач с силовой установкой в ходе ремонта танка в полевых условиях. Это было. Помимо замены или ремонта собственно коробки передач и двигателя извлекать из танка коробку передач приходилось при демонтаже бортовых фрикционов. После возвращения на место или замены двигатель и коробку передач требовалось установить в танке друг относительно друга с высокой точностью. Согласно руководству по ремонту танка Т-34 точность установки должна была составлять 0,8 мм. Для установки агрегатов, перемещавшихся с помощью 0,75-тонных талей, такая точность требовала затрат времени и сил.

Из всего комплекса узлов и агрегатов силовой установки конструктивные недостатки, потребовавшие серьезной доработки, имел только воздушный фильтр двигателя. Фильтр старого типа, устанавливавшийся на танки Т-34 в 1941—1942 годах, плохо очищал воздух и препятствовал нормальной работе дви-



Бой у поселка № 5, Ленинградский фронт, 1943 год. Обратите внимание на открытые люки механика-водителя и командира.

Из пяти катков только два обрезиненные, а остальные с внутренней амортизацией.

гателя, что вело к быстрому износу В-2. «Старые воздушные фильтры были неэффективны, занимали много места в моторном отделении, имели большую турбину. Их часто приходилось чистить, даже если не идешь по пыльной дороге. А «Циклон» был очень хорошим», — вспоминает А. В. Боднарь. Фильтры «Циклон» прекрасно себя показали в 1944—1945 гг., когда советские танкисты проходили с боями сотни километров. «Если воздухоочиститель по нормативам чистить, двигатель работал хорошо. Но во время боев не всегда удается все правильно делать. Если воздухоочиститель недостаточно очищает, не вовремя меняется масло, канитель не промывается и пропускает пыль, то двигатель быстро изнашивается», — вспоминает А. Родькин. «Циклоны» позволяли даже при отсутствии времени на техническое обслуживание проходить целую операцию до выхода двигателя из строя.

Неизменно положительно танкисты отзываются о дублированной системе запуска двигателя. Помимо традиционного электростартера в танке было два 10-литровых баллона со сжа-

тым воздухом. Система воздушного запуска позволяла заводить двигатель даже при выходе из строя электростартера, часто происходившего в бою от ударов снарядов.

Гусеничные цепи были наиболее часто подвергавшимися ремонту элементом танка Т-34. Траки были запасной частью, с которой танк даже ходил в бой. Гусеницы иногда рвались на марше, разбивались попаданиями снарядов. «Гусеницы рвались, даже и без пуль, без снарядов. Когда между катками попадает грунт, гусеница, в особенности при повороте, натягивается до такой степени, что не выдерживают пальцы и сами траки», — вспоминает А. В. Марьевский. Ремонт и натяжение гусеницы были неизбежными спутниками боевой работы машины. При этом гусеницы были серьезным демаскирующим фактором. «Тридцатьчетверка», она не только ревет дизелем, она еще и гусеницами клацает. Если приближается Т-34, то раньше услышишь клацание гусениц, а потом мотор. Дело в том, что зубцы рабочих траков должны точно попадать между роликами на ведущем колесе, которое, вращаясь, их захватывает. А когда гусеница растянулась, разработалась, стала длинней, расстояние между зубцами увеличилось, и зубцы бьют по ролику, вызывая характерный звук», — вспоминает А. К. Родькин. Свою лепту в увеличение шумности танка внесли вынужденные технические решения военного времени, в первую очередь катки без резиновых бандажей по периметру. «... К сожалению, пришли сталинградские «тридцатьчетверки», у которых опорные катки были без бандажей. Они грохотали страшно», — вспоминает А. В. Боднарь. Это были так называемые катки с внутренней амортизацией. Первым катки этого типа, называвшиеся иногда «паровозными», стал выпускать Сталинградский завод (СТЗ), причем еще до того, как начались действительно серьезные перебои с поставками резины. Раннее наступление холодов осенью 1941 года привело к простоям на скованных льдом реках барж с катками, которые отправлялись по Волге из Сталинграда на Ярославский шинный завод. Технология предусматривала изготовление бандажа на специальном оборудовании уже на готовом катке. Крупные партии готовых катков из Ярославля застряли в пути, что вынудило инженеров СТЗ искать им замену, которой стал сплошной литой каток с небольшим амортизирующим кольцом

внутри него, ближе к ступице. Когда начались перебои с поставками резины, этим опытом воспользовались другие заводы, и с зимы 1941/42 года до осени 1943 года с конвейеров сходили танки Т-34, ходовая часть которых полностью или большей частью состояла из катков с внутренней амортизацией. С осени 1943 г. проблема нехватки резины окончательно ушла в прошлое, и танки Т-34-76 полностью вернулись к каткам с резиновыми бандажами. Все танки Т-34-85 производились с катками с резиновыми бандажами. Это существенно снизило шумность танка, обеспечив относительный комфорт экипажу и затруднив обнаружение «тридцатьчетверок» противнику.

Особо стоит сказать о том, что за годы войны роль танка Т-34 в Красной Армии изменилась. В начале войны «тридцатьчетверки» с несовершенной трансмиссией, не выдерживавшие длительных маршей, но хорошо бронированные, были идеальными танками для непосредственной поддержки пехоты. В ходе войны танк утрачивал имевшееся на момент начала боевых действий преимущество в бронировании. К осени 1943 — началу 1944 года танк Т-34 был сравнительно легкой целью для 75-мм танковых и противотанковых орудий, однозначно смертельными для него были попадания снарядов 88-мм орудий «Тигров», зениток и противотанковых пушек ПАК-43.

Но неуклонно совершенствовались и даже полностью заменялись элементы, которым до войны не придавали должного значения или попросту не успевали довести до приемлемого уровня. В первую очередь это силовая установка и трансмиссия танка, от которой добились устойчивой и безотказной работы. При этом все эти элементы танка сохранили хорошую ремонтпригодность и простоту в эксплуатации. Все это позволило Т-34 делать вещи, нереальные для «тридцатьчетверок» первого года войны. «Например, из-под Елгавы, двигаясь по Восточной Пруссии, мы за три дня прошли больше 500 км. Т-34 выдерживал такие марши нормально», — вспоминает А. К. Родькин. Для танков Т-34 в 1941 году 500-километровый марш был бы практически смертельным. В июне 1941 года 8-й механизированный корпус под командованием Д. И. Рябышева после такого марша из мест постоянной дислокации к району Дубно потерял в дороге почти половину своей техники вследствие поломок. Во-



Т-34-85 на дорогах Германии. Обратите внимание на танкиста, сидящего на выступе шаровой установки курсового пулемета.

Судя по наличию бинокля — это командир танка. Многие опрошенные ветераны — командиры танков предпочитали это место при движении в тылу.

евавший в 1941—1942 годах А. В. Боднарь так оценивает Т-34 в сравнении с немецкими танками: «С точки зрения эксплуатации немецкая бронетехника была совершеннее, выходила она из строя реже. Для немцев пройти 200 км ничего не стоило, на «тридцатьчетверке» обязательно что-то потеряешь, что-то сломается. Технологическое оборудование их машин было сильнее, а боевое — хуже».

«Тридцатьчетверки» стали к осени 1943 года идеальным танком для самостоятельных механизированных соединений, предназначенных для глубоких прорывов и обходов. Они стали основной боевой машиной танковых армий — главных инструментов для наступательных операций колоссальных масштабов. В этих операциях основным видом действий Т-34 стали марши с распахнутыми люками механиков-водителей, а часто и с зажженными фарами. Танки проходили сотни километров, перехватывая пути отхода окружаемых немецких дивизий и корпусов.

По существу, в 1944—1945 годах зеркально отразилась ситуация «блицкрига» 1941 года, когда вермахт дошел до Москвы

и Ленинграда на танках с далеко не самыми лучшими на тот момент характеристиками бронезащиты и вооружения, но механически очень надежных. Точно так же в завершающем периоде войны Т-34-85 глубокими охватами и обходами проходили сотни километров, а пытающиеся их остановить «Тигры» и «Пантеры» массово выходили из строя вследствие поломок и бросались экипажами из-за нехватки топлива. Симметрию картины нарушало, пожалуй, только вооружение. В отличие от немецких танкистов периода «блицкрига» в руках у экипажей «тридцатьчетверок» было адекватное средство борьбы с превосходящими их по бронезащите танками противника — 85-мм пушка. Более того, каждый командир танка Т-34-85 получил надежную, достаточно совершенную для того времени радиостанцию, позволявшую играть против немецких «кошек» командой.

Т-34, вступившие в бой в первые дни войны у границы, и Т-34, врывавшиеся в апреле 1945 года на улицы Берлина, хотя и назывались одинаково, но существенно отличались и внешне, и внутренне. Но как в начальный период войны, так и на ее завершающем этапе танкисты видели в «тридцатьчетверке» машину, в которую можно было верить. Вначале это были отражавший вражеские снаряды наклон брони, устойчивый к возгоранию дизель и всепокрушающее орудие. В период побед — это высокая скорость, надежность, устойчивая связь и позволяющая за себя постоять пушка.





ЭКИПАЖ МАШИНЫ БОЕВОЙ

**Артем ДРАБКИН,
Григорий ПЕРНАВСКИЙ**

Я раньше думал: «лейтенант»
звучит вот так: «Налейте нам!»
И, зная топографию,
он топает по гравиию.

Война — совсем не фейерверк,
а просто — трудная работа...

Михаил Кульчицкий



В 30-е годы военные пользовались в СССР огромной популярностью. Причин тому было несколько. Во-первых, Красная Армия, ее солдаты и офицеры символизировали мощь относительно молодого Советского государства, буквально за несколько лет превратившегося из разоренной войнами, нищей аграрной страны в индустриальную державу, способную, как казалось, постоять за себя. Во-вторых, это был один из наиболее обеспеченных слоев населения. Например, инструктор авиационного училища, кроме полного содержания (обмундирование, обеды в столовой, транспорт, общежитие или деньги на аренду жилья), получал очень высокую зарплату — около семисот рублей (буханка белого хлеба стоила один рубль семьдесят копеек, а килограмм говядины первого сорта — двенадцать рублей). А ведь в стране карточную систему распределения продовольствия

отменили только в конце 30-х годов. Трудно было купить более или менее приличную одежду. Зимой люди носили «перелицованную», то есть переделанную из старой, еще дореволюционной, одежду, летом шеголяли в старой красноармейской форме или надевали полотняные брюки и парусиновые туфли. В городах жили скученно — по пятьдесят семей в бывших барских квартирах, а новое жилье почти не строилось. Кроме этого, для выходцев из крестьянской среды служба в армии давала шанс повысить свое образование, овладеть новой специальностью. Вспоминает командир танка лейтенант Александр Сергеевич Бурцев: «Каждый из нас мечтал служить в армии. Я помню, после трех лет службы из армии возвращались другими людьми. Уходил деревенский лопух, а возвращался грамотный, культурный человек, отлично одетый, в гимнастерке, в брюках, сапогах, физически окрепший. Он мог работать с техникой, руководить. Когда из армии приходил служивый, так их называли, вся деревня собиралась. Семья гордилась тем, что он служил в армии, что стал таким человеком. Вот что давала армия». На этом фоне легко воспринималась пропаганда о непобедимости Красной Армии. Люди искренне верили, что «врага будем бить малой кровью на чужой территории». Грядущая новая война — война моторов — создавала и новые пропагандистские образы. Если десять лет назад каждый мальчишка представлял себя верхом на коне с шашкой в руке, мчащимся в стремительной кавалерийской атаке, то к концу 30-х годов этот романтический образ был навсегда вытеснен летчиками-истребителями, сидящими в скоростных монопланах, и танкистами, управляющими грозными приземистыми боевыми машинами. Пилотировать истребитель или расстреливать врага из танковой пушки в будущей неизбежной войне было мечтой тысяч советских ребят. «Ребята, айда в танкисты! Почетно же! Едешь, вся страна под тобой! А ты — на коне железном!» — вспоминает командир взвода лейтенант Николай Яковлевич Железнов.

Летчики и танкисты даже внешне отличались от основной массы военных. Летчики носили униформу синего цвета, а танкисты — серо-стального, так что их появление на улицах городов и поселков не оставалось незамеченным. Они выделялись не только красивой униформой, но и обилием орденов, в то время



Танкисты.

бывших огромной редкостью, потому что были активными участниками многих «малых войн», к которым СССР имел тайное или явное отношение.

Их прославляли в фильмах — таких, как «Горячие денечки», «Если завтра война», «Истребители», «Эскадрилья номер пять» и др. Романтичные образы танкистов и летчиков создавали такие суперзвезды советского кино, как Николай Крючков, Николай Симонов. Крючков в «Трактористах» играет демобилизовавшегося танкиста, для которого «на гражданке» открыты любые дороги. Ключевой момент фильма — рассказ его героя, Клима Яркого, колхозникам о скорости и мощи танков. Картина завершается сценой свадьбы танкиста и лучшей девушки колхоза. В финале вся свадьба поет популярнейшую песню тех времен: «Броня крепка и танки наши быстры». «Горячие денечки» рас-

сказывают о танковом экипаже, остановившемся для ремонта в деревне. Главный герой — командир экипажа. Он — бывший пастух. Только служба в армии открыла перед ним широкие перспективы. Теперь его любят самые красивые девушки, на нем роскошная кожаная куртка (до середины 30-х годов советские танковые экипажи носили черные кожаные куртки из «царских» запасов). Разумеется, в случае войны герой будет громить любого врага с той же легкостью, с какой покорял женские сердца или достигал успехов в боевой и политической подготовке.

Однако начавшаяся 22 июня 1941 года война оказалась совершенно не такой, как ее показывали на экранах кино. Молодежь — а именно молодыми людьми были те, чьи воспоминания собраны в этой книге, — да и люди повзрослее, такие, как инструктор аэроклуба Василий Борисович Емельяненко, встретивший войну в Николаеве, боялись не успеть повоевать: «... вслед за командиром полка на конях ехали два бородача, высоко держа красный стяг. На нем была захватывающая дух надпись «На Берлин!»... надо успеть за майором Зможных, который уже повел своих конников на Берлин!» В военкоматах выстроились огромные очереди патриотов, стремившихся скорее попасть на фронт бить фашистов. Кто-то из них сразу попадал на передовую, а кто-то — в училища, в том числе и танковые.

В это время Красная Армия терпела тяжелые поражения. Первые удары гитлеровцев среди прочих приняли на себя и танкисты. Вспоминает Савкин Михаил Федорович, курсант учебной роты, участвовавший на своем Т-34 в бою под Радзеховом 23 июня: «Танки пошли на немецкую артиллерию. Немцы вели огонь из крупнокалиберных и зенитных полуавтоматических орудий и минометов. Несколько танков были подбиты. По нашему, как по наковальне в кузнице, грохали снаряды всех калибров, но я никак не могу сквозь смотровую щель обнаружить ни одной пушки. Наконец заметил вспышку выстрела недалеко от нашего сбитого самолета По-2; вижу под маскировочной сетью пушку и стреляю осколочным снарядом. Расстояние совсем малое, и на месте пушки встает фонтан земли».

Командование пыталось организовать на разных направлениях контрудары механизированных корпусов и танковых дивизий, но, кроме небольших тактических успехов, эти меры ни к чему не

привели. Вспоминает старшина командир танка Т-26 Матвеев Семен Васильевич: «... Механизированные корпуса перед войной начали формировать по типу немецких панцер-корпусов. Только вот не знаю, был ли у нас хоть один мехкорпус, укомплектованный по штату. Наш даже наполовину не наполнили. Так, кусочки отдельные. В нашем батальоне танков на самом деле рота не набиралась. А машин и тракторов так и вообще не было. Армия — это не один боец и не батальон даже, это громадный организм. У немцев этот организм был и работал (неплохо, замечу, работал), а у нас только начал создаваться. Так что нечего стыдиться, что сильнее нас они тогда были. Здорово сильнее. Потому часто били нас первое время»¹. Потеряв практически все танки, находившиеся в западных округах, а с ними и кадровых танкистов, Красная Армия откатывалась в глубь страны. Нехватка боевых машин и молниеносные прорывы немецкой бронетехники заставляли бросать в бой высококвалифицированные кадры как рядовую пехоту. Однако беспорядок первых месяцев отступления продолжался недолго. Уже в конце июля 1941 г. командование стало выводить «безлошадных» танкистов, потерявших свои танки дивизий механизированных корпусов, в тыл. В августе — сентябре получивший боевой опыт личный состав механизированных корпусов был обращен на формирование танковых бригад. Прославленная танковая бригада М. Е. Катукова комплектовалась из танкистов 15-й танковой дивизии 16-го механизированного корпуса, в последний момент выведенной из-под угрозы окружения под Уманью. По Красной площади 7 ноября 1941 года ехали танкисты 32-й танковой дивизии, воевавшей в июне подо Львовом. А 9 октября 1941 года для повышения боеспособности танковых войск Сталин отдал приказ о назначении командного состава на тяжелые и средние танки. Согласно этому приказу, на должности командиров средних танков назначались лейтенанты и младшие лейтенанты. Взводами средних танков должны были командовать старшие лейтенанты, а ротами — капитаны. С целью повышения квалификации танковых экипажей 18 ноября 1941 года было приказано комплектовать их исклю-

¹ Старшина Красной Армии. Запись и литературная обработка М. Свирина // «Известия». 2000, 5 февраля.

чительно средним и младшим командным составом. Еще через два месяца последовал приказ наркома обороны, запрещающий расформирование сколоченных и имеющих боевой опыт танковых частей, потерявших в боях машины. Такие части предписывалось отводить в тыл в полном составе для доукомплектования. Если танковая часть все-таки подлежала расформированию, то старший комсостав направлялся в распоряжение начальника Управления кадров автобронетанковых войск Красной Армии, а экипажи — в запасные танковые полки. Однако зачастую танкистов по-прежнему продолжали использовать не по прямому назначению. В конце декабря 1942 года последовал окрик Сталина. Предписывалось немедленно всех танкистов, используемых в качестве стрелков, пулеметчиков, артиллеристов в пехоте, других родах войск и тыловых учреждениях, направить в распоряжение автобронетанкового управления РККА. Танкистов, выздоравливающих после излечения в госпиталях, отныне также следовало направлять только в танковые войска. Приказ завершился фразой, исключавшей двойное толкование: «Впредь использование личного состава танкистов всех вышеуказанных категорий и специальностей не по назначению кому бы то ни было категорически запрещаю». Судя по всему, больше к этой теме Верховному Главнокомандующему возвращаться не пришлось. Красная Армия медленно оправлялась после двух проигранных летних кампаний. И хотя танков еще не хватало в войсках, за Уралом еще только разворачивались эвакуированные Харьковский и Ленинградский танковые заводы, армия готовила новые кадры танкистов на замену павшим в бою.

В начале войны Главному автобронетанковому управлению Красной Армии подчинялись тринадцать танковых, одно танкотехническое, одно автотехническое, три автомотоциклетных, два тракторных, два аэросанных училища. Часть из них по мере приближения противника эвакуировалась и на некоторое время прекратила подготовку, выпустив курсантов старших курсов младшими лейтенантами. Однако, развернувшись на новом месте, они сразу же начинали обучение новых кадров для бронетанковых войск. Для подготовки членов экипажей были развернуты многочисленные запасные учебные полки и батальоны, а при танковых заводах создали учебные роты. Летом 1942 года не-

хватка танкистов стала очевидной — кадровых после года войны осталось очень мало, а молодые, необстрелянные экипажи гибли в первых же боях. В октябре Сталин отдал приказ комплектовать состав танковых училищ рядовыми и сержантами, хорошо показавшими себя в боях, с образованием не менее семи классов средней школы. Ежемесячно в училища было приказано направлять пять тысяч человек. В учебные танковые части для подготовки экипажей ежемесячно направляли восемь тысяч человек. Критерии отбора были следующими: образование — не менее трех классов начальной школы, возраст — не старше тридцати пяти лет. Не менее сорока процентов направляемых должны были иметь звание младших сержантов и сержантов. Впоследствии такие приказы отдавались ежегодно, в течение всей войны. Вспоминает Александр Сергеевич Бурцев: «Некоторые ребята с фронта приедут, шесть месяцев отучатся и обратно на фронт, а мы все сидим. Правда, если человек был на фронте, участвовал в боях, ему было проще освоить программу. Тем более что в танковое училище посылали или наводчика, или механика, или заряжающего. А мы со школьной скамьи. Что мы могли — ничего». Кроме этого, танковые училища создавались на основе автомобильных и автомотоциклетных училищ. Именно переформировка училищ сыграла свою роль в судьбах командиров танков младшего лейтенанта Юрия Максовича Поляновского и лейтенанта Александра Михайловича Фадина: «Нам зачитали приказ Верховного Главнокомандующего о переименовании училища во 2-е Горьковское танковое училище. Непрошедшие медкомиссию выпускались автомобилистами. Мы, молодежь, кричим: «Ура!», а те, кто постарше, кто воевал на Халхин-Голе и на финской, освобождал Западную Украину, Белоруссию, говорят: «Что вы радуетесь? Будете гореть в этих железных коробках».

Вчерашним мальчишкам на собственном опыте пришлось убедиться, что служба в танковых войсках — это тяжелая и кровавая работа, совсем не похожая на их прежние представления. До наших дней дожили в основном ветераны 1921—1924 гг. рождения. Они становились танкистами и проходили обучение в самых разных условиях уже в процессе войны. Каждый из них получил свой собственный опыт и составил свои собственные впечатления о военном быте.

В танковые войска призывники попадали по-разному. «Почему я стал танкистом?... я себя как мужчина видел в будущем воином. Кроме этого, мой дядя был военным, и в тридцать девятом году он мне сказал: «Саша, ты заканчиваешь десятилетку. Я тебе советую пойти в училище. Войны не избежать, так лучше быть командиром на войне — больше сможешь сделать, потому что лучше будешь обучен», — вспоминает командир танка лейтенант Александр Васильевич Боднарь. Некоторые стремились попасть в другие рода войск, но служили там, где пришлось, например, А. С. Бурцева направили в авиационное училище, но набор там уже был завершен, и призывников переправили в 1-е Саратовское танковое училище. «Я любил военное дело и хотел поступать в морское училище. Это была моя мечта. У них такая форма!» — вспоминает командир батальона капитан Василий Павлович Брюхов, успевший, до того как попасть в танковое училище, пройти подготовку в лыжном батальоне и «отбиться» от отправки в авиатехническое училище. Некоторые будущие танкисты уже обучались в военно-учебных заведениях совсем других родов войск, как Семен Львович Ария, но война нарушила их планы: «Я учился в Новосибирском институте военных инженеров транспорта. После ранения и контузии, полученных при бомбежке эшелона, я попал в батальон, готовивший механиков-водителей». Основная масса призывников шла туда, куда направляли.

Довоенная программа обучения танкистов достаточно сильно отличалась от той, которая предлагалась курсантам военного времени. Кадровый командир-танкист обучался два года. Он изучал все виды танков, состоявших на вооружении РККА. Его учили водить танк, стрелять из его огневых средств и, разумеется, давали знания по тактике танкового боя. Фактически из танкового училища выходил специалист широкого профиля — командир боевой машины, способный выполнять обязанности любого члена экипажа своего танка и обеспечивать его техническое обслуживание. По воспоминаниям кадрового танкиста А. В. Боднаря, «практики было достаточно, чтобы владеть танком БТ. Очень подробно мы изучали материальную часть. Двигатель М-17 очень сложный, но мы его знали до последнего винтика. Пушку, пулемет — все это разбирали и собирали». Знания

и навыки, полученные в училище, позволяли ему без труда овладеть сначала КВ, а затем и Т-34.

Танкисты, призванные в армию в ходе войны, не имели много времени на подготовку. Войска требовали постоянного пополнения. Поэтому курс обучения сократили до шести месяцев, а программу урезали до минимума: «Училище я закончил, три снаряда стрельнул и диск пулеметный... Было какое-то вождение, азы — трогаться, по прямой водить», — вспоминает В. П. Брюхов. В 1-м Саратовском танковом училище, которое закончили А. С. Бурцев и Н. Я. Железнов, дела обстояли лучше — курсанты обучались сначала на английских танках «Матильда» и канадских «Валентайнах», а затем на Т-34. Оба они утверждают, что практики было достаточно. Командир танка лейтенант Николай Евдокимович Глухов, который, как и младший лейтенант Арсентий Константинович Родькин и А. В. Боднарь, обучался в Ульяновском танковом училище, отмечает, что курсанты сразу обучались на современной технике и обучение было качественным: «Нам все пригодилось в боях. И знание оружия, и знание техники: двигателя, пушки, пулемета». Бытовые условия в училищах также различались. В соответствии с приказом НКО СССР № 312 от 22.09.41 г. для курсантов всех военных училищ Сухопутных и Воздушных Сил Красной Армии вводилась 9-я норма питания, по своей калорийности близкая к фронтовой. Однако, если учившийся в эвакуированном в Чирчик 1-м Харьковском танковом училище командир танка лейтенант Георгий Николаевич Кривов говорит, что «кормили хорошо. Каша с мясом, сливочное масло на завтрак», то учившийся в одно время с ним в эвакуированном Сталинградском училище В. П. Брюхов вспоминает, что их кормили так плохо, что «даже заключенных так не кормят». По-видимому, далеко не всегда была возможность выполнить упомянутый приказ.

По окончании обучения выпускники сдавали экзамены приемной комиссии. По результатам этих экзаменов до 1943 года присваивались звания лейтенант — сдавшим экзамены на «хорошо» и «отлично» — или младший лейтенант — сдавшим экзамены на «удовлетворительно». С лета 1943 года всем выпускникам стали присваивать звания «младший лейтенант». Кроме этого, комиссия проводила аттестацию, по результатам которой

выпускника могли назначить командиром взвода или командиром линейного танка.

Новоиспеченные командиры маршевыми подразделениями отправлялись на танковые заводы, где их уже ждали подготовленные в учебных батальонах учебных полков члены экипажа.

Их подготовка длилась от трех месяцев — для механиков-водителей до одного месяца — для радистов и заряжающих. Вспоминает механик-водитель сержант С.Л. Ария: «Нас обучали вождению, связи с командиром, устройству, обслуживанию двигателя. Заставляли преодолевать препятствия, менять трак (это была очень тяжелая операция — ремонт гусеницы). В эти два или три месяца, что длилось обучение, мы участвовали и в сборке танков на главном конвейере завода». Попавший в батальон, готовивший стрелков-радистов, Петр Ильич Кириченко говорит: «После авиационных радиостанций и скорострельных пулеметов, которые я изучал в школе стрелков-бомбардиров, изучение танковой радиостанции и пулемета ДТ было пустяком». Действительно, через месяц обучения в звании старший сержант он уже ехал на фронт в составе экипажа. Надо сказать, что участие членов экипажа в сборке танков было очень распространенным явлением. Практически все опрошенные ветераны в период нахождения на заводе помогали рабочим в сборке танков. Связано это прежде всего с нехваткой рабочих рук на самих заводах, а также с возможностью для молодых командиров получить талон на бесплатный обед.

Если «зеленые» лейтенанты довольствовались тем экипажем, который им предоставило начальство, то командиры постарше с фронтовым опытом старались подобрать себе в экипаж таких же, как и они, опытных танкистов. Вспоминает Г.Н. Кривов: «Некоторые офицеры, которые были немножко постарше, подбирали себе экипажи, но мы этого не делали». Забегая вперед, следует отметить, что на фронте ситуация была примерно такой же. «Командир танка, командир взвода не может подбирать себе экипаж. Командир роты уже может, а командир батальона всегда подбирает из тех, с кем раньше воевал», — вспоминает В.П. Брюхов. Характерным тому примером может служить экипаж танка командира батальона, в котором все его члены были отмечены правительственными наградами и которым пришлось

командовать А. М. Фадину: «Экипаж жил отдельно и не якшался с другими тридцатью экипажами».

Некоторое время перед отправкой уходило на «притирание» членов экипажа друг к другу и на «сколачивание» боевых подразделений. Собранные на заводе танки проходили пятидесятикилометровый марш, на полигоне проводились учебные стрельбы и тактические занятия. Для экипажа А. М. Фадина сколачивание закончилось следующим образом: «Мы получили на заводе новехонькие танки. Маршем прошли на них на наш полигон. Быстро развернулись в боевой порядок и осуществили атаку с ходу с боевой стрельбой. В районе сбора привели себя в порядок и, вытянувшись в походную колонну, начали движение к железнодорожному вокзалу на погрузку для следования на фронт. А экипаж В. П. Брюхова перед отправкой сделал всего три выстрела из пушки и расстрелял один пулеметный диск. Но бывало и так: «Нам говорили: «Вот ваш танк. Его соберут у вас на глазах». Ничего подобного. Наш танк не успели собрать, а уже был готов эшелон. Заполнили формуляры, получили часы, ножик перочинный, платочек шелковый для фильтрации горячего и поехали на фронт», — рассказывает Г. Н. Кривов.

Часто бывало, что по прибытии в действующую армию сколоченные экипажи распадались еще до того, как попадали в первый бой. В частях, куда прибывало пополнение, сохранялся костяк опытных танкистов. Они заменяли на прибывших танках «зеленых» командиров и механиков-водителей, которых могли направить в резерв батальона или обратно на завод за танком, как это произошло с Ю. М. Поляновским. А. М. Фадин, аттестованный на командира танкового взвода, не потерял свой экипаж, но по прибытии на фронт стал командиром линейного танка.

Все опрошенные танкисты подтверждают тот факт, что «экипаж машины боевой» на фронте не являлся стабильной структурой. С одной стороны, высокие потери среди личного состава и техники, особенно в наступлении, приводили к быстрой смене членов экипажа, с другой — вышестоящее начальство не сильно заботилось о сохранении экипажа как боевой единицы. Даже у весьма удачливого В. П. Брюхова за два года войны сменилось не менее десяти экипажей. Вероятно, поэтому особой дружбы между танкистами не возникало. Хотя товарищеские отношения,

конечно, были. «В танке у всех одинаковая задача — выжить и уничтожить противника. Поэтому очень важна сплоченность экипажа. Необходимо, чтобы наводчик стрелял метко и быстро, заряжающий быстро заряжал, а механик-водитель маневрировал на поле боя. Такая слаженность экипажа всегда приводит к положительным результатам», — утверждает А. С. Бурцев. Бывали и исключения, например, экипаж командира роты старшего лейтенанта Аркадия Васильевича Марьевского, прошедший вместе со своим командиром всю войну.

Возвращаясь к вопросу об исполнении приказа НКО о комплектации танков младшим и средним командным составом, трудно сказать, существовала ли какая-то система в присвоении членам экипажа воинских званий. Командир танка, как правило, имел звание лейтенанта или младшего лейтенанта. В экипаже А. М. Фадына механик-водитель имел звание старшего сержанта, а башнер и радист — младших сержантов. Стрелку-радисту старшему сержанту П. И. Кириченко при выпуске из учебного полка присвоили звание старшего сержанта. В принципе у любого члена экипажа были шансы «выслужиться» до офицерских чинов и стать командиром танка или даже занимать более высокую должность. Так произошло, например, с П. И. Кириченко, который к концу войны, отучившись в училище, стал старшим техником, командиром ремонтной «летучки». Достаточно распространенной была практика, при которой наиболее опытных танкистов, особенно механиков-водителей, переподготавливали на должность командиров танков и присваивали им звание лейтенанта или младшего лейтенанта. Впрочем, особенно в начале войны, бывало, танком командовали сержанты или старшины, как, например, А. В. Марьевский. Четкая система соответствия звания штатной должности в Красной Армии существовала только на бумаге, в отличие от армии США или вермахта.

Прибыв на фронт, все танкисты, невзирая на чины, включались в работу по обслуживанию танка. «Танк мы сами обслуживали — заправляли, боеприпасы загружали, ремонтировали. Я когда командиром батальона стал, все равно работал вместе с членами своего экипажа», — вспоминает В. П. Брюхов. Ему вторит А. К. Родькин: «Мы не считались: командир — не командир, офицер — не офицер. В бою — да, я командир, а гусеницу

тянуть или пушку чистить — я такой же член экипажа, как и все. А стоять и покуривать, когда другие работают, я считал, просто неприлично. Да и другие командиры тоже». Однообразная работа по заправке топливом, маслом и погрузке боекомплекта на какое-то время уравнивала всех членов экипажа. Таким же однообразным и равномерно ложившимся на плечи танкистов делом было окапывание танка. Вспоминает А. М. Фадин: «За одну ночь мы, попарно сменяя друг друга, двумя лопатами вырыли окоп, выбросив до 30 кубометров грунта!»

Совместный труд и ощущение взаимозависимости на поле боя исключали проявление какой-либо дедовщины в современном понимании этого слова. Вспоминает П. И. Кириченко: «Механик-водитель, который был старше нас, даже старше командира машины, был для нас как бы «дядькой» и пользовался непререкаемым авторитетом, поскольку уже служил в армии, знал все ее мудрости и хитрости. Он нас опекал. Не гонял, как салаг, заставляя работать, наоборот, старался нам во всем помочь». Вообще роль старших и более опытных товарищей на фронте была очень велика. Кто, как не они, подскажет, что надо снять пружины с защелок люков, чтобы можно было выскочить из горящего танка, даже если ты ранен, кто, как не они, посоветует подчистить фишку ТПУ¹, чтобы она легко выскакивала из гнезда, когда нужно быстро покинуть танк, кто, как не они, поможет справиться с волнением перед атакой.

Интересно, но, видимо, в силу своей тогдашней молодости опрошенные ветераны говорят, что страха смерти не испытывали. «Там об этом не думаешь. В душе, конечно, темно, но не боязнь, а скорее волнение. Как только сел в танк, тут все забываешь», — вспоминает А. М. Фадин. Его поддерживает А. С. Бурцев: «На фронте угнетающего страха я не испытывал. Боязно было, но страха не было», а Г. Н. Кривов добавляет: «Я не хотел смерти и не думал о ней, но я видел в эшелоне, шедшем на фронт, многих, кто переживал и страдал, — они первыми погибали». В бою, по словам практически всех ветеранов, происходило как бы отключение сознания, которое каждый из выживших танкистов описывает по-разному. «Ты уже не человек

¹ Танковое переговорное устройство.

и по-человечески ни рассуждать, ни мыслить уже не можешь. Может быть, это-то и спасало...» — вспоминает Н. Я. Железнов. П. В. Брюхов говорит: «Когда подобьют, выскочишь из горящего танка, тут немножко страшно. А в танке некогда бояться — ты занят делом». Очень интересно описание, данное Г. Н. Кривовым, того, как танкисты подавляли страх перед боем: «В последних боях я командовал танком ротного. Ребята его были. Один молчаливый, ни слова не скажет, второй жрать хочет. Нашли пасеку, вот он хлеб с медом наворачивает. У меня просто нервное возбуждение — на месте не сидится. Ротный сопит, шмыгает». Конечно, были и другие страхи, кроме страха смерти. Боялись быть искалеченными, ранеными. Боялись пропасть без вести и попасть в плен.

Далеко не всем удавалось справиться со страхом. Некоторые ветераны описывают случаи самовольного покидания экипажем танка еще до его подбития. «Это стало встречаться под конец войны. Допустим, идет бой. Экипаж выскочит, а танк пускает под горку, он идет вниз, там его подбивают. С наблюдательных пунктов это видно. Меры принимались, конечно, к этим экипажам», — вспоминает Анатолий Павлович Швевиг, бывший заместителем командира бригады по технической части в 12-м гвардейском танковом корпусе. Об этом же говорит и Евгений Иванович Бессонов, столкнувшийся с этим явлением в Орловской наступательной операции: «Танки были подбиты, и подбиты по вине экипажей, которые покинули танки заранее, а танки продолжали движение на противника без них». Однако нельзя сказать, что это было широко распространено, поскольку остальные ветераны не сталкивались с подобными случаями. Очень редко, но встречались случаи специального выведения танка из строя. Один из таких примеров можно найти в воспоминаниях В. П. Брюхова. Мог механик-водитель подставить противоположный от него борт под огонь немецких орудий. Однако если таких «умельцев» выявлял СМЕРШ, то незамедлительно следовало жестокое наказание: «Между Витебском и Полоцком у нас расстреляли троих механиков-водителей. Подставили бортом машины, но СМЕРШ не обманешь», — вспоминает А. В. Марьевский.

Интересно, что многие ветераны сталкивались с фактами предчувствия людьми своей близкой смерти: «Танк моего товари-

ща Шульгина разнесло прямым попаданием тяжелого снаряда, видимо, выпущенного из морского орудия. Он был постарше нас и предчувствовал свою гибель. Обычно он был веселым, острил, а за два дня до этого в себя ушел. Не разговаривал ни с кем. Отключился». С подобными случаями встречались и П. И. Кириченко, и Н. Е. Глухов, а С. Л. Ария вспоминает сослуживца, который, предчувствуя грозящую опасность, несколько раз спасал его от смерти. В то же время следует отметить, что среди опрошенных не было суеверных людей, веривших в приметы. Вот как описывает ситуацию на фронте В. П. Брюхов: «Некоторые за несколько дней перед боем не брились. Некоторые считали, что нужно обязательно сменить белье, а некоторые, наоборот, — не переодеваться. В этом комбинезоне он цел остался, он его и хранит. А как эти приметы появлялись? Молодое пополнение приходит, в два-три боя сходили — половины нет. Приметы им не нужны. А кто выжил, он что-то запомнил: «Ага, я вот оделся. Не побрился, как обычно» — и начинает эту примету культивировать. Ну, а уж если второй раз подтвердилась — все, это уже вера».

На вопрос о вере в бога ветераны отвечали по-разному. Для молодежи того времени были характерны атеизм и вера в собственные силы, знания, умения и навыки. «Я верил, что меня не убьют» — так выразилось большинство опрошенных ветеранов. Тем не менее «у некоторых были крестики, но тогда это было не модно, и их старались прятать даже те, кто имел. Мы же были атеисты. Были и верующие, но сколько у меня было людей, чтобы кто-то молился — не помню», — вспоминает В. П. Брюхов. Из опрошенных танкистов только А. М. Фадин подтвердил, что во время войны верил в бога: «На фронте нельзя было открыто молиться. Я не молился, но в душе веру держал». Вероятно, многие солдаты, попадавшие в тяжелейшие ситуации, приходили к вере в бога, как это произошло с А. В. Боднарем в описываемой им в воспоминаниях безвыходной ситуации.

В бою все страхи и предчувствия уходили на второй план, заслоняемые двумя главными желаниями — выжить и победить. Именно на их выполнение в бою направлена работа всего экипажа, у каждого члена которого есть свои обязанности и сектор ответственности.

«Наводчик все время должен держать пушку по ходу танка, наблюдать в прицел, докладывать, что он видит. Заряжающий должен смотреть вперед и направо и сообщать экипажу, стрелок-радист смотрит вперед и вправо. Механик следит за дорогой, чтобы предупредить наводчика о впадинах, не зацепить пушкой землю. Командир в основном концентрирует внимание налево и вперед», — рассказывает А. С. Бурцев.

Очень много зависело от искусства двух человек — механика-водителя и командира орудия, или впоследствии наводчика. В. П. Брюхов вспоминает: «Очень большое значение имеет опыт механика. Если механик опытный, ему не нужно подсказывать. Он сам тебе условия создаст, на площадку выйдет, чтобы ты мог поразить цель, сам за укрытие спрячется. Некоторые механики даже так говорили: «Я никогда не погибну, потому что я поставлю танк так, чтобы болванка ударила не там, где я сижу». Я им верю». Г. Н. Кривов вообще считает, что выжил в первых боях только благодаря искусству опытного механика-водителя.

А. В. Марьевский в отличие от остальных ветеранов ставит наводчика на второе место по значимости после командира танка: «Командир орудия важнее. Он мог остаться и за командира танка, и за командира взвода. Командир орудия — это единица!» Тут следует отметить, что ветеран, единственный из опрошенных, утверждает, что, даже став командиром роты, а потом и батальона, он всегда сам садился за рычаги: «Если снаряд попал в башню, конечно, и командир орудия, и заряжающий гибли. Я потому и садился на место механика-водителя. Я еще когда механиком-водителем на Т-60, Т-70 воевал, я понял, в чем суть дела, как живым остаться».

К сожалению, в среднем огневая подготовка танкистов была слабая. «Наши танкисты стреляли очень плохо», — заявляет Евгений Иванович Бессонов, командир взвода танкового десанта 49-й механизированной бригады 6-го гвардейского мехкорпуса 4-й гвардейской танковой армии. Такие снайперы, как Н. Я. Железнов, А. М. Фадин, В. П. Брюхов, скорее являлись исключением, чем правилом.

Работа заряжающего в бою была простой, но очень напряженной: ему нужно было толкнуть требуемый снаряд в казенник пушки и выбросить гильзу через люк после ее экстакирования.

По утверждению В. П. Брюхова, заряжающим мог быть любой физически крепкий автоматчик — объяснить молодому человеку отличие в маркировке бронебойного и осколочно-фугасного снаряда не составляло труда. Однако напряжение боя бывало иногда таким, что заряжающие падали в обморок, надышавшись пороховых газов. Кроме того, у них почти всегда были обожжены ладони, поскольку выбрасывать гильзы требовалось сразу после выстрела, чтобы они не дымили в боевом отделении.

Во многом «пассажиром» чувствовал себя во время боя стрелок-радист. «Обзор ограниченный, а сектор обстрела из этого пулемета был еще меньше», — вспоминает П. И. Кириченко. «У стрелка был лобовой пулемет, хотя через него ничего не было видно, он если стрелял, то только по указанию командира танка», — подтверждает Н. Я. Железнов. А Ю. М. Поляновский вспоминает такой случай: «Между собой договорились о том, что, еще не пройдя свою пехоту, начнем стрелять из пушки и башенного пулемета через голову пехоты, а лобовой пулемет нельзя использовать, потому что он бьет по своим. И вот мы начали стрелять, а радист в суматохе забыл, что я его предупреждал. Дал очередь практически по своим».

Не нужен он был и как связист. «Работали, как правило, на одной-двух волнах. Схема связи была простейшая, с ней справится любой член экипажа», — вспоминает П. И. Кириченко. В. П. Брюхов добавляет: «На Т-34-76 радист часто переключал с внутренней на внешнюю связь, но только когда командир слабо подготовлен. А если толковый командир, он никогда управление не отдавал — сам переключался, когда нужно».

Реальную помощь стрелок-радист оказывал механику-водителю на марше, помогая переключать четырехступенчатую коробку передач ранних Т-34. «Кроме того, поскольку руки у него заняты, я брал бумагу, сыпал туда самосад или махорку, заклеивал, раскуривал и вставлял ему в рот. Это была тоже моя обязанность», — вспоминает П. И. Кириченко.

Не имея отдельного люка для экстренного покидания танка, радисты «гибли чаще всего. Они находятся в самом невыгодном положении. Слева механик его не пускает, сверху заряжающий или командир», говорит В. П. Брюхов. Не случайно на линейных танках Т-34-85, на которых воевал А. С. Бурцев, экипаж состоял

из четырех человек. «У командира танка в экипаже нет стрелка-радиста. Пятый член экипажа появляется у командира взвода и выше вплоть до командира бригады».

Важным условием выживаемости экипажа на поле боя являлась его взаимозаменяемость. Командир танка получал в училище достаточную практику, для того чтобы заменить любого члена экипажа в случае ранения или его гибели. Сложнее дело обстояло с сержантским составом, получившим краткосрочную подготовку. Как утверждает С. Л. Ария, никакой взаимозаменяемости из-за краткости обучения не было: «Ну несколько раз я выстрелил из орудия». Необходимость взаимозаменяемости членов экипажа была осознана молоденькими лейтенантами. Н. Я. Железнов вспоминает: «При сколачивании экипажей я как командир взвода должен был позаботиться о том, чтобы члены экипажа танков могли друг друга заменять». П. И. Кириченко вспоминает, что тренироваться на взаимозаменяемость его экипаж начал стихийно — все прекрасно понимали, какое значение это будет иметь в бою.

Для многих танкистов бой заканчивался смертью или ранениями. Танк — желанная мишень для пехоты, артиллерии и авиации. Дорогу ему закрывают мины и заграждения. Даже короткая остановка для танка может оказаться смертельной. От неожиданного снаряда, мины или выстрела из фаустпатрона не были застрахованы самые лучшие и везучие танковые асы. Хотя чаще всего гибли новички... «В предместье Каменец-Подольского стояла зенитная батарея. Она сожгла два наших танка, экипажи которых полностью сгорели. Около одного танка лежали четыре сгоревших трупа. От взрослого человека остается человечек размером с ребенка. Головка маленькая, а лицо такого красновато-синевато-коричневого цвета», — вспоминает Н. Я. Железнов.

Основными факторами поражения экипажа были осколки брони, возникавшие после ее пробития бронебойным снарядом, и пожар, вспыхивавший, если была повреждена топливная система. Удар бронебойного или осколочного снаряда по броне, даже без ее пробития, мог вызвать контузию, перелом рук. Отлетавшая от брони окалина скрипела на зубах, попадала в глаза, а крупные куски могли поранить человека. Вспоминает Наталья

Никитична Пешкова, комсорг мотострелкового батальона 3-й гвардейской танковой армии: «К танкистам у меня особое отношение... гибли они страшно. Если танк подбивали, а подбивали их часто, то это была заведомая смерть: одному-двум, может, еще и удавалось выбраться... самое страшное — это ожоги, ведь в то время ожог сорока процентов поверхности кожи был летален». Когда танк подбит и загорелся, вся надежда на себя, на свою реакцию, силу, ловкость. «В основном ребята были боевые. Пассивные, как правило, быстро погибали. Чтобы выжить, надо быть энергичным», — вспоминает А. М. Фадин. «Как же так получается, что, когда ты выскакиваешь, ничего не соображаешь, вываливаешься из башни на крыло, с крыла на землю (а это все-таки полтора метра), никогда я не видел, чтобы кто-то руку или ногу сломал, чтобы ссадинки были?!» — до сих пор не может понять В. П. Брюхов.

«Безлошадными» уцелевшие танкисты ходили недолго. Два-три дня в запасном полку, получаешь новый танк и незнакомый экипаж — и снова в бой. Тяжелее было командирам рот и батальонов. Те воевали до последнего танка своего соединения, а это значит — пересаживались с подбитой машины на новую несколько раз в течение одной операции.

Выйдя из боя, экипаж прежде всего должен был обслужить машину: заправить ее горючим и боеприпасами, проверить механизмы, почистить и, если надо, вырыть для нее капонир и замаскировать. В этой работе принимал участие весь экипаж, иначе танкисты просто не управились бы. Командир иногда устранился от наиболее грязной и примитивной работы — чистки ствола или отмывки снарядов от смазки. «Снаряды я не мыл. Но ящики подносил», — вспоминает А. С. Бурцев. Зато капониры для танка или «землянку» под ним рыли всегда сообща.

На время отдыха или подготовки к предстоящим боям танк становился настоящим домом для экипажа. Обитаемость и комфорт «тридцатьчетверок» были на минимально необходимом уровне. «Забота об экипаже ограничивалась только самым примитивным», — утверждает Ария. Действительно, Т-34 был очень жесткой на ходу машиной. В момент начала движения и торможения ушибы были неизбежны. Танкистов от травм спасали только танкошлемы (именно так произносили название

этого головного убора ветераны). Без него в танке делать было нечего. Он же спасал голову от ожогов при возгорании танка. Контрастирующая со спартанской обстановкой «тридцатьчетверки» комфортность «иномарок» — американских и английских танков — вызывала у танкистов восхищение. «Американские танки М4А2 «Шерман» я посмотрел: бог ты мой — санаторий! Сядешь туда — чтобы головой не удариться, все кожей обшито! А во время войны еще и аптечка, в аптечке презервативы, сульфидин — все есть! — делится своими впечатлениями А. В. Боднарь. — Но для войны не пригодны. Потому что эти два дизельных двигателя, эти земляные очистители топлива, эти узкие гусеницы — все то было не для России», — заключает он. «Горели они, как факелы», — говорит С. Л. Ария. Единственный иностранный танк, о котором некоторые, но не все, танкисты отзываются с уважением, — «Валентайн». «Очень удачная машина, низенькая с мощной пушкой. Из трех танков, что под Каменец-Подольском (весна 1944 года) нас выручили, один даже дошел до Праги!» — вспоминает Н. Я. Железнов.

Встав в оборону или отойдя на переформировку и пополнение, танкисты старались привести в порядок не только свои машины, но и себя. В наступлении, самой характерной форме ведения боевых действий танковыми войсками Красной Армии в период 1943—1945 годов, им не удавалось ни помыться, ни переодеться, даже еду доставляли «только под конец дня. Тут и завтрак, и обед, и ужин — все вместе», — вспоминает В. П. Брюхов. Г. Н. Кривов вспоминает, что за девять дней наступления ни разу не видел батальонную кухню.

Тяжелее всего, конечно, было зимой, с этим соглашаются почти все, кроме А. В. Марьевского, который считает, что поздняя осень и ранняя весна с их переменной погодой, раскисшими дорогами, дождями пополам со снегом тяжелее. Иногда при беседах с ветеранами даже складывается впечатление, что летом вообще не воевали. Очевидно, что при попытке охарактеризовать тяжесть фронтового быта память услужливо подбрасывает эпизоды, связанные именно с зимним периодом. Немалую роль здесь играет и то количество одежды, которую танкистам приходилось носить (теплое нижнее белье, теплое обмундирование, ватные брюки и телогрейка, полушубок), чтобы защитить

себя от холода в танке, становившемся зимой «настоящим морозильником». И, конечно же, под всей этой амуницией заводились постоянные спутники войн и катаклизмов — вши. Хотя здесь мнение ветеранов разделяется. Некоторые, как, например, А. М. Фадин или А. С. Бурцев, воевавший с конца сорок четвертого, утверждают, что «вшей не было. Потому что экипаж все время был связан с соляжкой, с горючим. Они не приживались». Другие, и их большинство, говорят по-другому: «Вшивость была дикая, особенно зимой. Тот, кто тебе сказал, что они не приживаются, ерунду городит! Значит, он никогда в танке не был. И танкистом не был. В танке вшей ой-ё-ёй!» — вспоминает В. П. Брюхов, командовавший ротой, в которой воевал А. С. Бурцев. Такие противоречия, довольно часто встречающиеся в воспоминаниях, следует отнести к периоду, с которого начал воевать респондент, а также к индивидуальности человека. Борьба с насекомыми велась при первой же остановке. Одежду прожаривали в самодельных вошебойках, состоящих из поставленной на огонь плотно закрытой бочки, в которую наливали немного воды, а на крестовину развешивали одежду. Приезжали и банно-прачечные отряды, которые стирали белье, проводили санобработку.

Несмотря на тяжелейшие условия, практически все ветераны отмечают, что на фронте люди не болели.

Внешний вид танкиста был весьма непрезентабельным: одежда, руки, лицо — все было запачкано смазкой, гарью от выхлопа и порохового дыма, заляпано пятнами от топлива и снарядной осалки. Постоянная копка укрытий для танка также не добавляла красоты. «К концу любой операции все одеты были кто во что: немецкие френчи, гражданские пиджаки, брюки. Советского танкиста в них можно было узнать только по танкошлему», — вспоминает капитан Николай Константинович Шишкин, командир батареи самоходных установок ИСУ-152. Более или менее привести себя в порядок можно было только на переформировании или на отдыхе, но передышки являлись большой редкостью. «Что делали в минуты отдыха на войне? А когда этот отдых был?» — вопросом на вопрос отвечает А. М. Фадин. С грязью приходилось мириться. «Ватники давали, валенки, все это давали. Когда измажешь все это в танке, быстро все вы-

ходило из строя, а замены оперативной не было. Приходилось долго чувствовать себя каким-то бомжом», — рассказывает П. И. Кириченко. Быт танкистов мало чем отличался от быта простых пехотинцев: «Зимой ты в грязи, замасленный, всегда полно у тебя фурункулов, простываешь же. Окоп выкопал, танком наехал, брезентиком немножко застелил и печурка — все». А. В. Марьевский утверждает, что «за всю войну ни разу в доме не спал!».

Огромное значение в жизни танкового экипажа играла такая прозаическая вещь, как кусок обыкновенного брезента. Почти в один голос ветераны заявляют: без брезента в танке жизни не было. Им накрывались, когда ложились спать, укрывали во время дождя танк, чтобы его не залило водой. В обеденное время брезент служил «столом», а зимой — крышей импровизированной землянки. Когда во время отправки на фронт с танка экипажа Ария сдуло брезент и унесло в Каспийское море, ему даже пришлось пойти на кражу паруса. По рассказу Ю. М. Поляновского, особенно брезент нужен был зимой: «У нас были танковые печи. Печка обычная под дрова приворачивалась сзади. Экипажу зимой куда-то деваться надо, нас же в деревню не пускали. Внутри танка дикая холодища, а потом, больше двух человек там не ляжет. Вырывали хорошую траншею, загоняли на нее танк, брезентом весь накрывали, края брезента прибивали. А под танк вешали печку и ее топили. И таким образом мы себе грели траншею и спали».

Отдых танкистов не отличался особым разнообразием — удалось бы помыться и побриться. Кто-то писал письма домой. Кто-то, как Г. Н. Кривов, пользовался возможностью сфотографироваться. Изредка приезжали на фронт концертные бригады, была своя художественная самодеятельность, иногда привозили кино, но многие, по словам А. К. Родькина, стали обращать внимание на это уже после войны. Слишком сильной была усталость. Важным аспектом поддержания боевого духа экипажей была информация о событиях на фронте и в стране в целом. Главным источником новостей было радио, во второй половине войны входившее в состав оборудования почти каждой боевой машины. Ко всему прочему, их снабжали прессой, как центральной, так и дивизионными и армейскими газетами, и постоянно

проводили политинформации. Как и многие другие фронтовики, танкисты хорошо запомнили статьи Ильи Эренбурга, призывавшие к борьбе с немцами.

Многие опрошенные ветераны сказали, что ненавидели немцев. «Как к немцам относились? Нормально относились, били их, как надо. Ненавидели их люто», — вспоминает Н. Я. Железнов. В то же время в их высказываниях прослеживается и уважение. «Вояки они хорошие. На фронте смотришь на них, как на мишени. И стрельбу ведешь по этим мишеням», — говорит А. М. Фадин. У танкистов было много возможностей свести счеты с немцами в бою, поэтому к пленным они относились скорее с брезгливостью, а воевать с мирным населением считали ниже своего достоинства. Хотя случались эксцессы. Вот что рассказывает Г. Н. Кривов: «У некоторых ребят погибли родственники, они знали, письма получали. Один мальчик у нас был. Выпил изрядно. У него погибла семья. Взял автомат, пленные шли, он очередь по ним. Мы ему по затылку дали, что ты делаешь. Это было, тоже не отнимешь». Были и случаи изнасилований: «Были отчаянные наши ребята, которые ходили искать спрятавшихся немок. Я к этому относился брезгливо». Насколько разные люди воевали против фашистов, настолько по-разному складывались у них отношения с мирным населением Германии. Первоначально, по-видимому, в отношениях доминировала всеобъемлющая ненависть к немцам и жажда мести. Особенно она проявлялась у солдат и офицеров, кто сам или чьи родственники пережили оккупацию, кто потерял родных в этой войне, но постепенно, помимо приказов командования, ужесточавших дисциплину в войсках, у людей появлялась жалость. «Русский народ отходчив», — выразил мнение большинства ветеранов П. И. Кириченко.

Одной из специфических особенностей Красной Армии было широкое использование женщин на самых различных должностях — от делопроизводителей и связисток до начальников штабов мотострелковых батальонов и командиров танков. По рассказам ветеранов, на фронте романы крутили все, но в основном высшее начальство. Рядовые танкисты так говорят об этом: «Нам женщин не хватало. Начальники их все себе расхватывали», — утверждает А. В. Марьевский. Подтверждает его

слова А. М. Фадин: «Их расхватывали начальники, командиры в смысле. Командир роты только в крайнем случае. Командир взвода, командир танка — это не одинаково. А потом, им с нами было неинтересно. Мы же погибали, сгорали». В один голос ветераны говорят, что начальство бригадного уровня все обзаводилось ППЖ (походно-полевая жена), изредка ППЖ имели командиры батальонов и никогда командиры рот и взводов, не говоря уже о командирах танков. В. П. Брюхов так объясняет ситуацию: «Ну, представь — у нас в бригаде тысяча двести личного состава. Все мужики. Все молодые. Все подбивают клинья. А на всю бригаду шестнадцать девчонок. Один не понравился, второй не понравился, но кто-то понравился, и она с ним начинает встречаться, а потом и жить. А остальные завидуют». Очень часто на фронте возникала настоящая любовь, которая затем закреплялась брачным союзом. Были, конечно, и «доступные женщины», но все же в большинстве это были порядочные женщины. Если любила, то одного, а не всех подряд. Женщины должны были быть там, на фронте. Они решали не менее важные задачи, чем мужики. Сколько у нас в бригаде женщин, которые спасли жизнь не одному человеку, а, может быть, десяткам и сотням?! Мужик так бы не смог», — вспоминает А. С. Бурцев.

Многие танкисты, попав на фронт, впервые за военные годы досыта наелись. «Попав в резерв батальона, несколько дней хорошенько отдохнули и, главное, отъелись, хотя в 1943 году в училище кормили более или менее нормально, однако накопившееся недоедание 1941—1942 годов давало о себе знать. Вижу, как в мой котелок повар наливает первое и накладывает второго столько, что в мирное время я никогда бы столько не съел, а глазам кажется, что пусть кладет побольше, все равно съем», — вспоминает А. М. Фадин. В тылу было голодно, тогда как на фронте с продовольствием особых затруднений не было. Горячую пищу, правда, могли задержать, особенно во время наступления, но танкистов снабжали сухим пайком. А. К. Родькин до сих пор не понимает, каким образом в голодной стране удалось так хорошо снабжать армию. Большой популярностью пользовались вкусные американские мясные консервы. (Кстати, знаменитый колбасный фарш — «SPAM», бывший пределом гастрономических мечтаний на фронте и в тылу, сами американ-

ские солдаты ненавидели и выбрасывали, чтобы не таскать с собой лишние тяжести.) Кроме того, судя по воспоминаниям ветеранов, экипаж никогда не пренебрегал возможностью возить в танке запас продовольствия, который в наступлении становился практически единственным источником питания, пополнявшимся за счет трофеев. Танкисты с удовольствием брали продукты. Однажды подразделение, в которое входил танк Бурцева, захватило немецкую колонну с продовольствием. «Колбасы, консервы, сыры — все это мы набили в танки. Неделю не могли съесть! Коробка для пулеметных лент была полностью забита маслом. Мы не ходили на обед, потому что кухня в наступлении обеспечивала плохо. Целую неделю так и питались всухомятку». Также часто в воспоминаниях встречаются факты питания за счет мирного населения или, как это называли, «с бабушкиного аттестата».

Офицерам полагался дополнительный паек, в который входило масло, печенье, сахар и конфеты. Как правило, поесть его в одиночку командир считал неприличным и делил его со своим экипажем. Вспоминает А. М. Фадин: «Мы получали офицерский паек. Один раз в неделю или реже, не помню. В офицерском пайке были: конфеты грамм триста, кусок американской колбасы, банка ветчины, печенье. Я приходил, выкладывал все это на стол».

Не обходилось и без спиртного. «На наркомовских вся война держалась! И у нас, и в вермахте. Без наркомовских на войне никак нельзя, потому что перед боем надо взбудоражиться, после боя расслабиться», — утверждает А. В. Боднарь. Однако некоторые, как, например, А. М. Фадин и В. П. Брюхов, поначалу водку не пили, предпочитая отдавать ее экипажу, но большинство не лишало себя одного из немногих удовольствий фронтовой жизни. Недостатка в алкоголе не было: «В батальоне было тридцать три машины, а под Орлом у меня их осталось всего четыре. Из тридцати экипажей двадцать шесть экипажей нет, а выписали на всех. Старшина пришел после боя, когда город Орел взяли, и оставил нам пищевой термос спирта — двадцать литров». Много было и трофейного алкоголя. Под него выделялись все свободные емкости, даже топливные баки. То, что пошло будет отдавать соляжкой, танкистов не очень беспокоило. Ха-

рактёрный диалог приводит командир танка лейтенант Николай Николаевич Кузмичев: «За городом Лодзь взяли спиртзавод. Ребята говорят: «Надо спиртом запастись». — «Куда? В питьевой бачок? Не из алюминиевого сплава, по два литра каждый, закрывается винтовой крышкой». — «Нет. Мы же за два дня не дойдем до Берлина — мало будет!» — «Тогда надо в топливный бачок. Ну, иди...» — «Мы уже залили». И хотя многие говорят, что пили тогда, когда была возможность и было что выпить, Н. Я. Железнов, Ю. М. Поляновский, А. В. Марьевский следили за тем, чтобы экипаж перед боем не пил: «Не дай бог, кто выпьет перед боем! Один раз я лично своего командира орудия, Ваню Печорского, чуть не застрелил — сибирский охотник, он был невыдержан, а в бой идти пьяному — это, считай, гибель».

Полагался танкистам и заработок, а за подбитые танки платили премии. Но деньги на фронте были ни к чему. О том, как с ними поступали, рассказывает лейтенант Ярошевский Владимир Иванович: «У кого были родственники, те выписывали аттестаты и раздавали родным. У меня родина была оккупирована, я их просто сдавал в фонд обороны. То есть деньги тоже не получал. Даже за подбитые танки. Мне некуда их девать было».

Война реализовала мечту многих мальчишек сесть за штурвал самолета или рычаги танка, но ее кровавые будни стерли все иллюзии, оказавшись совершенно не такими, как им это рисовалось. Дороги войны давались им ценой огромных усилий и жертв. Смерть товарищей, ранения, грязь и усталость стали частью боевой работы, которую так охарактеризовал В. П. Брюхов: «Только молодые это могли выдержать. Я говорю, войну выиграла молодежь».





БОДНАРЬ **Александр Васильевич**

Господи, спаси меня!
Если это произойдет, я
всегда буду верить в Тебя.



Боднарь
Александр
Васильевич

Война застала меня в Ульяновском танковом училище, в котором к тому времени я уже проучился полтора года. Начальник училища, Герой Советского Союза Владимир Нестерович Кашуба, бывший командир 35-й танковой бригады на финской войне, вышел на трибуну и сказал: «Сынки! Началась война с фашистской Германией! Она будет очень тяжелой и долгой. Учитесь столько, сколько возможно, и не заставляйте меня посылать вас на фронт преждевременно. Войны на всех хватит».

Правда, первые недели две-три все ждали, что вот еще чуть-чуть и Красная Армия остановит противника, а потом перейдет в наступление. Нам же перед войной говорили: «Врага разобьем малой кровью на его территории». Хотя этого не произошло и немцы подошли к Москве, ни у меня, ни у моих товарищей не было сомнения в том, что, даже если Москва падет, война будет продолжаться. Ведь за нами Урал, за нами Сибирь и огромное количество народа!

Почему я пошел в танковое училище? Надо сказать, что, когда я учился в средней школе, даже нам, школьникам, была очевидна неизбежность войны с фашист-

ской Германией. Поэтому свое будущее я связывал с Красной Армией. Кроме того, мой дядя, бывший тогда офицером, в 39-м году мне сказал: «Саша, ты заканчиваешь десятилетку. Я тебе советую пойти в училище. Войны не избежать, так лучше уж быть командиром — больше сможешь сделать, потому что лучше будешь обучен». Эти слова сыграли свою роль при принятии решения, и я поступил в одно из лучших училищ — Ульяновское танковое.

В училище поначалу нас готовили на должность командира взвода легких танков БТ и Т-26, но после запуска в серию тяжелого танка КВ училище было частично перепрофилировано, и нас стали учить на командиров тяжелых танков. Курс училища состоял из трех рот по сто человек курсантов в каждой роте, разбитых на четыре классных отделения по двадцать пять человек. Таким образом, шестьсот курсантов одновременно обучались на двух курсах, и каждый год училище выпускало триста офицеров.

В училище был специальный батальон обеспечения, укомплектованный всеми машинами, которые мы изучали. Батальон располагался в лагерях над Волгой за двадцать километров от училища. Мы туда выезжали зимой и летом: водили танки, стреляли, обслуживали их, ремонтировали. Учили очень хорошо, много было практических занятий. Основной упор делался на вождение танка и стрельбу из танковых огневых средств. На полигоне были как неподвижные, так и движущиеся фанерные мишени. Для них узкоколеечку делали и в блиндаже устанавливали специальный моторчик, который их перетаскивал. Отрабатывали упражнения «стрельба в обороне» — это когда танк стоит в капонире, выверено расстояние, есть хорошо пристрелянные рубежи, «стрельба с короткой остановки» — в атаке командир подает механику-водителю команду: «Короткая!», и механик медленно останавливает машину, а командир считает: «Двадцать один, двадцать два, двадцать три», за это время он должен успеть прицелиться и выстрелить, и «стрельба с ходу» — такая стрельба велась только по площадным целям.

Очень подробно мы изучали материальную часть. Двигатель М-17 очень сложный, но мы его знали до последнего винтика. Пушку, пулемет — все это разбирали и собирали. Сегодня так



Танки КВ и Т-34 в засаде

не учат, да и не надо так учить, потому что на БТ экипаж все сам делал, а на современных танках экипаж только воюет.

Радиостанции были тогда редкостью, а радиийная связь неустойчива, поэтому учили нас подавать сигналы флажками. Всего было двадцать сигналов, которые все надо было знать назубок. Но на фронте никто никогда флажками не командовал — бегали от машины к машине или просто орали во всю глотку. На некоторых танках даже не было переговорного устройства между членами экипажа! Все команды отдавались только голосом: «Механик — вперед! Механик — короткая!» Или: «Заряжающий, броневойный!» Хотя чаще командовали руками: заряжающему под нос сунул кулак, и он уже знает, что это броневойный, а растопыренную пятерню — осколочный. В общем, практики было достаточно, чтобы владеть танком БТ.

Осваивать танк КВ пришлось уже в ходе войны. Что значит осваивать? Пришли три танка, которые пригнали в город Ульяновск, на площадь Ленина. Нам дали сесть в тяжелый танк, проехать до памятника Ленину, включить заднюю передачу и вернуться обратно, еще раз проехать до памятника Ленину, но уже переключившись с первой передачи на вторую, и вернуться об-

ратно. Сразу вместо «Мишки» сажился «Ванька». С этим знанием танка КВ я и ушел в 20-ю танковую бригаду на Бородинское поле. Остальное фронт дополнил...

В октябре 1941 года, проучившись в училище полтора года вместо положенных двух, я был выпущен в звании лейтенанта и очутился в городе Владимире на формировании 20-й танковой бригады. Формировались неделю: 1 октября началось формирование, а девятого мы уже погрузились в эшелон. Перед этим приехал маршал бронетанковых войск Федоренко, торжественно вручил знамя бригады. Мы прошли маршем по городу, после чего нас погрузили и отправили под Москву. Танки нас ждали в районе Голицыно, в Дорохово. Бригада в московских боях была очень разношерстной и довольно слабенькой. В ее составе было около семи танков КВ, штук двадцать Т-34, а в остальном Т-60, БТ и Т-26. Я получил танк КВ и 11 октября 1941 года уже был на Бородинском поле.

Противник прорвался на участке 32-й дивизии, и нашу бригаду, бывшую во втором эшелоне обороны, развернули и закопали в землю. У моего танка торчала одна башня с 76-мм пушкой. В своем первом бою я без всякой боязни с дистанции метров пятьсот-шестьсот сжег два бронетранспортера, а когда немцы из них выскочили, я еще полосовал их из пулемета. В мой танк было два скользящих попадания в башню снарядов танка Т-IV, но, конечно, без пробития. Следующие полтора месяца мы отходили, ведя оборонительные бои, неся потери. Мне удалось уцелеть в этих боях, но в памяти они не отложились.

В декабре пошли в контрнаступление, и 21 января 1942 года бригада подошла к городу Руза. Сам город находился на возвышенности, на западном берегу одноименной реки. Пехота под огнем залегла и не идет. Командир дивизии, которой была придана 20-я танковая бригада, приказал: «Пустить танк КВ вперед, прикрыть пехоту, чтобы она вышла на лед и атаковала Рузу». Командир моего батальона говорит: «Сынок, пойдешь на лед». — «Ну, вы же знаете, что танк весит сорок восемь тонн. Лед еще тонок и не выдержит машину», — говорю я. — «Сынок, приказ надо выполнять, иначе пехота не пойдет. Сделай так, чтобы, когда ты станешь тонуть, все успели выскочить».

Я водителю Мирошникову, бывшему артисту ворошиловградского театра, который был на четыре года старше меня (он ко мне обращался: «Ну, лейтенант». Я считал, что это нормально, потому что я только что прибыл в бригаду, а он отступал от западных границ и уже был с орденом Красного Знамени), говорю: «Мирошников, если пойдём на дно, ты сразу выключаешь передачу, чтобы потом, когда будут танк вытаскивать, не тянуть его вместе с гусеницей, а перекачивать». — «Ну, это мы знаем, лейтенант, это мы знаем». А остальным членам экипажа говорю: «Верхний люк не закрывать».

Прошли мы по льду метров семь-восемь, и все — танк пошел на дно. Слава богу, у всех хватило сил в танковых комбинезонах, в телогрейках и валенках выплыть. А уже пехота вцепилась в противоположный берег, и пулеметного огня с той стороны не было. Нас тут же на берегу раздели догола, каждого завернули в меховой полушубок, отправили в землянку, дали по стакану водки и сказали: «Спите!» Мы проспали ночь, а утром меня разбудил начальник ремонтной бригады и сказал: «Боднарь, поехали за тросами в Москву — танк тащить». Привезли к вечеру трос, саперы подцепили наш танк, вытащили, просушили, заменили аккумуляторы, и через три дня я уже был опять в наступлении.

О чем этот эпизод говорит? Танки придавались общевойсковому командиру. Допустим, принято решение: «Вот эта танковая рота атакует вместе с этим стрелковым полком». Приходишь к командиру стрелкового полка: «О! Танкисты! Это хорошо! Теперь у нас дела веселее пойдут! Вот что, братцы, вы пока нас не обгоните, мы никуда не поднимемся!» А что это значит? А то, что атаковать мы будем со скоростью пехоты! А это в свою очередь приведет к неоправданным потерям. Пехота считала, что танки — это броневой щит. Уже потом, в ходе войны, мы научились применять танковые войска, которые стали получать самостоятельные задачи. Конечно, танки НПП¹ у пехоты остались, но такого положения, как в сорок первом году, когда все танки были НПП, уже не было.

К апрелю 1942 года мы подошли к Гжатску, это сегодняшней город Гагарин. Здесь мы встали в оборону. Нас пополнили.

¹ Непосредственной поддержки пехоты.

Пришло много Т-34, и батальон уже состоял практически только из этих танков. «Тридцатьчетверки», к сожалению, пришли производства Сталинградского тракторного завода. У них опорные катки были без бандажей, и при движении грохот стоял страшный. Много пришло Т-60, которые давал Горький. КВ по-прежнему было очень мало, потому что ленинградский Кировский завод перестал давать КВ, а челябинский Кировский завод еще не пустили, поэтому КВ были только сборные из подбитых ранее. Меня назначили командиром взвода управления в танковый батальон капитана Медведева. Во взвод управления входили танк Т-34 командира батальона и два легких танка Т-60. Я сдал свой КВ, и мы с механиком-водителем Мирошниковым пересели на Т-34. Мой КВ в последующих боях подорвался на mine. О судьбе его экипажа я ничего не знаю. Были ли различия между КВ и Т-34? Незначительные были. Переподготовка обученного танкиста с одного танка на другой требует не больше недели. Поначалу, как только затишье, я садился за панораму, работал с пушкой, старался поводить машину. В молодости новую технику осваивать легко и интересно.

В начале августа наша бригада была перебросена на Калининский фронт. Августовское наступление 1942 года мы начали от станции Шаховская в направлении Погорелое Городище — Ржев. Это была первая попытка срезать так называемый Ржевский балкон. Помню, командир батальона капитан Александр Михайлович Медведев собрал нас, командиров рот и взводов, и сказал: «Немец должен покатиться до Смоленска, поэтому будьте решительны. Идите вперед. Решайте задачи». Но далеко мы не продвинулись. Хотя наступление первые пять-шесть дней имело результат и нам удалось отогнать немцев где-то километров на семьдесят, но бить «летнего немца» мы еще не умели. В чем это выражалось? Например, наши исходные позиции были на удалении трех километров от переднего края. Это, конечно же, неправильно, нужно, чтобы пехота была не далее километра, но никак не трех.

Перешли в наступление. Я шел в километре или полутора за нашими боевыми порядками и вдруг увидел поле, усеянное убитыми и ранеными нашими солдатами. Молодые ребята, с гвардейскими значками, в новеньком обмундировании, в гимнасте-

рочках. Немецкий пулеметчик сидел в дзоте и косил наших солдат. Такое вот неумелое преодоление обороны. Солдатики были готовы на все, а командиры не знали, как правильно наступать. Нужно было подтянуть минометы, какую-то артиллерию, подавить этот первый пулемет, но нет, командиры гнали: «Вперед! Вперед!» Это был жаркий день. Помню, сестричка медицинская бегала по полю и кричала: «Ой, люди добрые! Помогите мне! Помогите мне их убрать в тенек!» Я помогал ей перетаскивать раненых. Большинство было в шоковом состоянии, без сознания, и трудно было определить, кто ранен, а кто уже мертвый. Впечатление было очень тяжелое: «Какие мы несем потери, какой кровью достается война!» Потом я уже не видел такого неумелого управления, когда от одного пулемета легла целая поляна людей. Все это издержки первого, оборонительного периода войны, когда мы еще не умели по-настоящему воевать и аж до самого Сталинграда учились этому у немцев. А после Сталинграда нам уже не нужно было учиться, мы уже сами умели.

Я помню, прошел уже со своим танком километров пятнадцать — сколько техники немцы бросили: обеспечивающие машины, ремонтные мастерские! Зашел в одну машину, а там в ящиках белые полотенца для обслуживания материальной части. Мне бы это полотенце взять, для того чтобы нос вытереть, а они что-то ремонтируют, вытирают полотенцами! Думаю: «Да, хорошо живете, ребята!» Вышел, смотрю, стоит мотоцикл «BMW». Я раньше такого никогда не видел и ездить на мотоцикле не умел. Сел — не знаю, как переключить передачу, потому что не знаю, где сцепление. Думаю: «Ладно, лишь бы только поехал, а там уже газ сброшу». Кое-как завел его и рванул с места. Мой командир танка на Т-60 ехал, а я за ним на мотоцикле. Так до самого вечера прокатался, пока не очутился в бригаде и контрразведчик не отнял его у меня: «Тебе воевать нужно, а мотоцикл я заберу».

И вот 7 августа мы очутились у деревни Крестцы. К этому времени в батальоне осталось три танка: «тридцатьчетверки» комбата и лейтенанта Долгушина, моего товарища по Ульяновскому училищу, и один Т-60, а остальные танки были повреждены или уничтожены. Потери мы несли очень большие, в основном от противотанковой артиллерии, потому что танков немцы

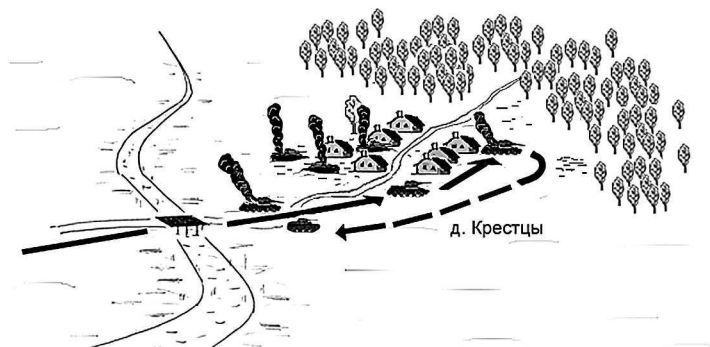

Бой у деревни Крестцы

в массовом порядке не применяли. Правда, когда я догонял свой батальон на Т-60, я видел восемь подбитых пэтээровцами танков Т-II или Т-III. Главное, не похоже на немцев, чтобы так подурному нарвались: танки стояли в линейчку на открытом участке с интервалом пятьдесят метров.

На войне существовал такой закон: бригада получает боевую задачу до последнего танка и, только когда последний танк сожжен, выводится из боя и отправляется на переформирование в тыл, получать новые танки. Командир батальона меня вызвал и сказал: «Сынок, мне уже командовать нечем, я не пойду. Это твоя участь. Вот тебе две «тридцатьчетверки» — мой танк, танк лейтенанта Долгушина — и Т-60. Постарайся ночью ворваться в деревню и удержаться там, а утром уже подойдет пехота». Вот и вся задача. Впереди речушка, через нее мост. Как правило, мосты немцы минировали. А в речушке болото такое, что если полезешь — увязнешь, а значит, не выполнишь задачу. И я решил рискнуть — пустить через мост, фактически на смерть, Т-60. Случилось чудо — мост оказался не заминирован, и по нему мы проскочили на другой берег. Подошли к деревушке. Немцы открыли орудийный и пулеметный огонь, мы тоже начали из пулеметов стрелять. Смеркалось, и мне приходилось все время высовываться из люка — ни черта не было видно (я, когда шел в атаку, люк на защелку не закрывал, а подвязывал ремнем, один конец которого цеплял за защелку люка, а другой — к крюку,

державшему боеприпасы на башне, в случае, если будут ранены руки, открыть его ударом головы).

Вижу, загорелся танк Долгушина, думаю: «Что же вы не выскакиваете?! Что же не выскакиваете?!» Смотрю — выскочили: «Слава богу!» Я остался с одним Т-60 и Т-34 на окраине деревни. Ночь прошла спокойно. Ранним утром, часов в шесть — еще было прохладно, — немцы пошли в контратаку. В первый и последний раз я видел густую цепь немцев, одетых в шинели нараспашку, вооруженных автоматами и карабинами. Я видел их лица — обросшие и, надо полагать, пьяные. Я косил их из пулемета, и мои пули, пробивая их тела насквозь, вырывали клочья шинелей у них на спинах. Это было похоже на расстрел.

Я смог. Я продержался. Разгромил пять закопанных легких танков. Они ничего не могли сделать, поскольку я был на «тридцатьчетверке», лобовую броню которой они не пробивали.

Бой закончился. Подошла пехота. После полудня раздается стук в днище танка, и солдатик говорит: «Лейтенант Боднарь. Вам записка от командира батальона». Я говорю: «Принять через десантный люк». Командир пишет: «Сынок, в пять часов вечера, как сыграют «катюши», постарайся прорваться с пехотой на противоположную окраину деревни». Вот и все приказание. Никаких разъединительных линий, ориентиров, только «сынок, постарайся прорваться на противоположную окраину». И я приказал готовиться.

И вот мы рванули. Я вижу: на противоположной окраине залитая солнцем поляна, и у меня только одно желание — добраться до этой поляны, раз там открыто, значит, деревня моя, а командир сказал прорваться на окраину, значит, я дальше не пойду — задачу выполнил и живой остался. И только я это подумал, вижу в панораму: развернулась немецкая танковая пушка! Снаряд в борт! Механик кричит: «Командир! Радиста Тарасова убили!» Я наклоняюсь над Тарасовым, он весь черный, через него снаряд прошел. Еще удар! Танк заглох и вспыхнул! Тут уже надо самим спасаться. Откинул люк, крикнул экипажу: «К машине!» — и выскочил. Мы трое выскочили на картофельное поле, убитый остался в танке. Кругом свистят пули, я ранен, у меня из левой ноги хлещет кровь. Подползает механик-водитель и говорит: «Лейтенант, дай мне свой револьвер, я и тебя,

и себя охранять буду». — «А где, — говорю, — твой?» — «Да в танке отстегнулся и остался». Я знал, что он всегда отстегивал его и клал на сиденье, потому что работать рычагами он мешал, а на этот раз судьба его наказала. «Нет, — говорю, — не могу я этого сделать, потому что я ранен, и в случае чего я не смогу себя прикончить, потому что в плен я не сдамся. А почему танк заглох?» И он рассказал, что второй снаряд повредил блок защиты аккумуляторов, который подает ток на стартер. Я говорю: «А воздухом почему не попробовал завести?» — «Забыл». Пока мы лежали в картошке, танк перестал гореть.

Я лежу и думаю: «Ну, что ж ты не горишь, что не горишь?» Ведь, если танк не сгорел, мне грозил штрафной батальон, потому что я имел право оставить танк только в двух случаях: во-первых, если он сгорел и, во-вторых, если вооружение вышло из строя. А так и орудие было в порядке, и танк перестал гореть. Оказывается, горел не сам танк, а масло на днище, а когда оно выгорело, то и танк перестал гореть. Я лежу, думаю об ответственности за брошенный танк, какое наказание меня ждет, если останусь живой, и говорю механику-водителю: «Подползи и попробуй завести танк. Немцы думают, что нас нет и уже не будет». А жить-то хочется! «Потом наедь на нас и попробуй взять через десантный люк». Тогда-то я думал, что это возможно, потому что очень жить хотелось, сейчас я понимаю, что так нельзя было сделать. Какой механик-водитель, когда по нему стреляют, будет наезжать, открывать десантный люк, брать меня раненого и еще заряжающего?! Это невозможно! Механик влетел в танк. Танк взревел, крутанулся, как собака за хвостом, и помчался к своим. Сейчас я считаю, что он сделал правильно. Иначе, если бы он пошел нас забирать, погибли бы все. А тогда... Потом я читал в «Комсомольской правде» заметку про этот бой. Там было сказано, что «семь раз немцы поджигали танк и семь раз механик-водитель его тушил». Ну, это, конечно, вранье, которое написал какой-нибудь невоевавший комсомолец.

А тогда мы с заряжающим Слеповым остались в картошке. Дело уже к вечеру, стрельба поутихла, и мы поползли. Нашли наш блиндаж сорок первого года, немцев в нем не было. Мы заползли туда и прижались к задней стенке. Слепов своим брючным ремнем перевязал мне ногу выше колена, правда, к тому

времени кровь уже остановилась. Слышим — по оставленному нами следу, примятой картошке, идут два немца. Один из них приказывает другому идти осмотреть блиндаж, а тот отказывается. И они начинают поливать из автомата бруствер блиндажа, земля сыпется мне на голову, но пули нас не достают. Хорошо, что гранату не кинули. Слепов мне знаками показывает: «Отодвинься», но я махнул рукой: «Ладно, не попадут». Страшно спать хочется, потому что потерял много крови. Но главное, успеть застрелиться, потому что немцы разбудят, когда будут звезды на спине вырезать. У меня в револьвере было семь патронов, 1938 года выпуска. Каждый второй дает осечку, поэтому я рассчитал: три патрона на немцев и четыре на себя, чтоб гарантированно застрелиться. Чтобы не уснуть, я брал пригоршню холодной земли и прислонял ко лбу, к щекам.

Вот так я лежал, отвинчивая кубики с петлиц, чтобы, если попаду в плен, меня приняли за солдата и меньше издевались, и думал: «Господи, спаси меня! Если это произойдет, я всегда буду верить в Тебя». Так и произошло. И по сей день верю. Хотя в моем представлении, бог — высший космический разум.

В этот момент сыграли «катюши». Немцам досталось. Они: «Вай-вай-вай» и побежали — им уже не до нас было. Я слышу, они там какого-то своего раненого потащили, и в этот момент в блиндаж задом вползает немец и... засыпает. Вот такая вот фантастика. Шел восьмой день наступления, немцы уже были пьяные и измотанные. Я Слепову знаками показываю: «Иди и ножом его зарежь». Он в ответ: «Я ножом не умею». Тогда я ему у виска показал, что расстреляю, если не выполнит приказ. Он понял, отполз, взял нож, и только раз я слышал, как немец прохрипел, но он его кромсал довольно долго.

Как стемнело, мы решили пробираться к своим. Выползли из землянки — ночь, звезды, роса. Надо ползти, и опять я отдаю невыполнимое распоряжение. «Ползи, — говорю, — один, потому что ты не ранен, а доползешь, скажи, чтобы по твоему следу послали пехотинца, чтобы он подобрал меня». Ну, кто же поверит, что там лейтенант какой-то лежит?! Да еще неизвестно, дойдет ли Слепов... Но очень хотелось жить! И он пошел, а я пополз в надежде, что за ночь доползу к своим. Подползаю к дому, стоявшему на моем пути, слышу пьяный немецкий гал-

деж. Возле дома сидит женщина лет под сорок, ровесница моей матери, и плачет. Я на нее наставляю револьвер и говорю: «Ползи ко мне». — «Да откуда ты на мою голову взялся?! Немцы в доме, дети в лесу, что я делать-то с тобой буду?» — «Ползи, а то убью». Она подползла, я ее обнял. «Ползи, — говорю, — к нашим». Она знала, куда ползти, и уже под утро мы подобралась к нашему переднему краю, услышали русскую речь.

«Ну, — говорю, — останешься или поползешь обратно?» — «Обратно, у меня дети там». И по сей день жалею, что не сказал ей спасибо. Она уползла, а я говорю: «Ребята, я раненый лейтенант, я с вами утром на танке воевал». Слышу сначала пожилой голос: «Мало ли вас тут раненых ползает. Немцы лазутчиков посылают». — «Я не лазутчик, а лейтенант, который с танком с вами был». Молодой голос отвечает: «Ребята, ну как же так?! Ну, это же лейтенант, который там...» — «Встань и подними руки!» — «Я не могу встать, я ранен в ногу». Тогда молодому говорят: «Ползи, если что — дай очередь». Ко мне подползли, вытащили, говорю: «Танк хоть один остался?» — «Да, есть там маленький». — «Позовите ко мне командира». Подбегает командир: «Товарищ лейтенант, товарищ лейтенант!» — «Вези, — говорю, — меня на исходную». Ну, он обрадовался, потому что с передовой едет в тыл, да еще лейтенанта спасает, в общем, и ему хорошо, и мне. Привезли меня на исходную, откуда я вчера начинал наступление, а командир батальона мне говорит: «Сынок, я знал, что так получится, но получилось даже лучше, чем я думал. Ну, теперь ты отвоевался, и слава богу».

Меня отнесли в землянку, где врач, жена командира бригады Константинова, говорит: «Разрежьте ему сапог и комбинезон». Разрезали. Она: «Ох, как тебя разворотило! Налейте ему стакан водки!» Дали мне стакан водки, и она меня прооперировала и перевязала. На следующий день меня потащили на носилках на станцию Шаховскую: впереди маленький солдат, азади старый, высокий. Я говорю: «Вы уж поменяйтесь, если что». — «Ничего, лейтенант, донесем». И тут «юнкеры» начали штурмовать Погорелое Городище и Шаховскую, они меня бросили на дороге, а сами в кювет. Я потом спрашиваю: «А меня в кювет не надо было?» — «Ну, так получилось...» Это жизнь. Принесли меня, положили на траву, помню, дали борща, вкусного такого, жир-

ного. А потом здоровенные девки стали нас на носилках таскать в теплушки эшелона, отправлявшегося в Москву. Перетаскали и кричат: «Быстрее, до налета немецких бомбардировщиков». И когда мы поехали, слышу, в соседнем вагоне песни запели. Я у старого солдата спрашиваю: «Что это такое?» — «Это те девки, которые нас грузили, поют». — «А почему они в Москву едут?» — «Рожать». — «Как рожать?!» — «Ну, когда в октябре сорок первого всех поголовно забрали, им матери сказали: «Побыстрее забеременей и возвращайся домой». Вот они и выполнили их наказ, но я их не осуждаю.

За тот бой я был награжден орденом Красной Звезды. Я лежал в госпитале на станции Бобьльской. Мой дружок говорит: «Сашка! О тебе «Комсомольская правда» пишет!» Я прочитал: «Танк под командованием лейтенанта Боднаря первым ворвался в деревню...» Это ж надо, именно этот номер дружок заметил. Судьба... А вот что стало с механиком-водителем и заряжающим, я не знаю. Девять месяцев я провел в госпиталях. Рана была тяжелой, плохо заживала. Сначала был на станции Бобьльской, потом в городе Златоуст.

В середине 1943 года выписался из госпиталя с палочкой и решением медицинской комиссии «ограниченно годен для несения воинской службы». Меня направили в учебный танковый полк, располагавшийся в городе Верхний Уфалей. Там, в должности командира учебной роты, до конца войны я готовил механиков-водителей танка Т-34 для фронта, потому что я знал, каким он должен быть и как их надо готовить.

Разменяв девятый десяток, я жалею, что мы и немцы так поварварски относились друг к другу на войне. Они наших убитых тягачами в болота стаскивали, ну и мы их. У нас могил немецких — раз-два и обчелся: немножко под Москвой, немножко под Сталинградом. Когда я был в Германии, в Липешенцдорфе, я увидел кладбище русских пленных Первой мировой войны и подумал: «Тогда немцы стояли на более высоком уровне развития. Они понимали: вот пленные, вот они умирают, вот здесь можно хоронить». А немцы Второй мировой войны, охваченные идеями нацизма, уже такими не были. Мы тоже цивилизованностью не отличались — приходили на их полевые кладбища, сносили кресты и шли дальше.



АРИЯ

Семен Львович

Что значит быть командиром танка?
Это отвратительно! Это все равно
что быть солдатом, но, ко всему прочему,
еще и отвечать за всех.



Ария
Семен
Львович

Когда началась война, я учился в Новосибирском институте военных инженеров транспорта. Осенью 1941 года весь наш курс был отправлен на фронт, под Москву. Правда, до фронта доехать мне не удалось, поскольку наш эшелон разбомбили и я с тяжелой контузией попал в госпиталь.

После госпиталя меня направили в 19-й учебный танковый полк, располагавшийся в Нижнем Тагиле. Полк состоял из батальонов, каждый из которых готовил танкистов определенной специальности: в одном готовили командиров танка, в другом — башнеров¹ и т. д. Я попал в батальон, готовивший механиков-водителей. Нас обучали вождению, связи с командиром, устройству, обслуживанию двигателя. Надо сказать, что в зимних условиях завести двигатель танка было очень тяжело. Для этого нужно было часа за два до выезда его прогреть, то есть подsunуть под танк противень величиной чуть меньше танка, налить в него дизельное топливо и поджечь. Часа через полтора танк, который, как

¹ Заряжающих.

и мы, был весь в копоти, начинали заводить. Возили нас и на полигон, где заставляли преодолевать препятствия, менять трак. Это была очень тяжелая операция — ремонт гусеницы. От экипажа требовалась взаимозаменяемость, но на самом деле она отсутствовала — очень уж кратким было обучение. Например, я всего несколько раз выстрелил из орудия. В эти два или три месяца, что мы находились в ЗАПе, приходилось поучаствовать и в сборке танков на главном конвейере завода.

Что можно сказать о «тридцатьчетверке»? В принципе удачная машина, достаточно надежная. Из недостатков можно выделить внутреннюю связь, которая работала безобразно. Поэтому связь осуществлялась ногами, т. е. у меня на плечах стояли сапоги командира танка, он мне давил на левое или на правое плечо, соответственно, я поворачивал танк налево или направо, удар по голове — остановка. Когда я работал адвокатом, заведующим нашей консультацией был полковник в отставке Крапивин, Герой Советского Союза, командовавший во время войны танковым полком. Когда я рассказал ему, как сапогами сражались с противником, он сказал: «О! Теперь я признаю, что ты действительно танкист». Кроме того, были совершенно безобразные триплексы на люке механика-водителя. Они были сделаны из отвратительного желтого или зеленого оргстекла, дававшего совершенно искаженную, волнистую картинку. Разобрать что-либо через такой триплекс, особенно в прыгающем танке, было невозможно. Поэтому войну вели с приоткрытыми на ладонь люками. Вообще, в Т-34 забота об экипаже была минимальная. Я лазил в американские и английские танки. Там экипаж находился в более комфортных условиях: танки изнутри были окрашены светлой краской, сиденья полумягкие с подлокотниками. Правда, «иномарки» были с бензиновым двигателем и горели, как факелы. Кроме того, у них была узенькая база, и поэтому на скатах они валились на бок.

После учебы были сформированы экипажи, всех погрузили в эшелон вместе с Т-34 и отправили на фронт через Среднюю Азию. Перевезли на пароме через Каспийское море из Красноводска на Кавказ. По дороге с нашего танка ветром сдуло брезент. А надо сказать, что без брезента в танке было туго. Брезент был крайне необходим: им накрывались, когда ложились спать,

на нем садились покушать, если грузились в эшелон, им нужно было танк сверху накрыть, иначе внутри было бы полно воды. Это были танки военного времени. На верхнем люке вообще не было никаких прокладок, а на люке механика-водителя были какие-то прокладки, но они не держали воду. Так что без брезента было худо. Так вот, мне пришлось украсть на складе парус, но об этом особенно рассказывать нечего, это же эпизод не боевой, а скорее из области военно-уголовной.

Мы вышли на Северный Кавказ, где участвовали в боях за Моздок в составе 2-й танковой бригады. Потом нас перебросили в 225-й танковый полк, который действовал в районе Минеральных Вод и далее на Кубани. Вот тут произошел случай, из-за которого я попал в штрафную роту. Зимой 1942/43 года танковая бригада в боях за Моздок понесла тяжелые потери. Зимним днем наша колонна после долгого марша вошла в станицу Левокумскую. Отступавшие немцы взорвали за собой мост через Куму, и когда мы подъехали к берегу, то увидели временную бревенчатую переправу, только что наведенную саперами из того, что бог послал. Комбат спросил у саперного начальника: «А танк пройдет?» — «Не сомневайся! — ответил тот. — Гвардейская работа! Но — по одному».

Первый танк благополучно прополз по шаткому настилу. Второй, слегка отступив от осевой линии, добрался до середины и вместе с мостом боком рухнул в поток, оставив на поверхности воды только ленивец. Экипаж с трудом, но удалось выловить.

После мата-перемата с саперами комбат привел местного деда, взявшегося указать брод. Он усадил деда на свой «Виллис», а поскольку мой танк оказался головным, ему пришлось разъяснить мне всю меру ответственности: «Не особо разгоняйся, но и не отставай. Если что не так, я тебе фонариком посигналю».

И мы двинулись полевой дорогой вдоль реки. Стемнело. Фар у нас не было с первого же боя, а даже если бы они и были, светить нельзя, поскольку опасались налета авиации. Поэтому во тьме, не видя дороги, я следовал за прыгающим синим огоньком командирского джипа. Колонна шла за мной.

Проехали километров десять. Как стало понятно впоследствии, комбат прохлопал ничтожный мосток через овраг и проскочил его, не остановившись и не просигналив. Вследствие чего

наш танк подлетел к нему на доброй скорости. Мосток рухнул враз и не задумываясь. Танк с ходу ударился лобовой броней в скат оврага, перевернулся и сполз на дно кверху гусеницами.

Когда я, оглушенный ударом, очнулся, то обнаружил, что погребен под грудой выпавших из «чемоданов» снарядов, пулеметных дисков, инструментов и прочего танкового имущества. Тонкими струйками сверху лилась кислота из перевернутых аккумуляторов. Все освещалось зеленым светом сигнала их разрядки.

Сам я был цел, но хорошо помят. Первое, о чем я подумал: «Я раздавил экипаж...» Дело в том, что на марше ребята, как правило, сидели не в машине, а на трансмиссии — на теплом месте позади башни, укрывшись брезентом. Однако оказалось, что все живы, — их швырнуло при повороте вперед на землю. Теперь командир лейтенант Куц кричал откуда-то снаружи: «Ария! Ты живой?» Затем я выбрался через донный десантный люк. Тут же появился комбат, который, не стесняясь в выражениях, объяснил мне все, что обо мне думает, и приказал: «Оставляю для буксира одну машину. Кутру чтоб вытащили танк, привели в порядок и следовали за нами. Не сделаете — расстреляю!»

За ночь мы вырыли дорогу наверх, буксиром перевернули свой танк сначала на бок, а затем и на гусеницы. При этом его внутренности угрожающе громыхали. Затем мы разгрузили его от железного завала внутри, и я с первой попытки завел его сжатым воздухом. До рассвета оставался час, который мы посвятили перекусу и сну.

С рассветом мы двинулись дальше, и к середине дня, поднажав и успешно преодолев обозначенный брод, мы догнали свою колонну, доложились комбату и влились в ее строй. Все четверо мы были изнурены до предела. Я засыпал на своем водительском месте, и мне снился идущий впереди танк. Это было опасно. Лейтенант, видя мое состояние, остался внутри, подбадривая и то и дело толкая ногой в спину. Подменить меня было некому. Командир ссылался на ничтожную практику вождения в училище военного времени, башнер Колька Рылин и радист-пулеметчик Верещагин вообще не обучались этому делу. Так что я в одиночку маялся за рычагами управления, принимая к тому же на грудь поток ледящего ветра, всасываемого ревущей за спиной турбиной вентилятора.



Танк Т-34 движется на фронт. 1943 год. Брянский фронт

На первом же привале, поев каши с ленд-лизовской тушенкой, мы обнаружили в двигателе течь маслопровода: падение в овраг не обошлось без последствий. Решили, что течь незначительная, и, плотно затянув трещинку несколькими слоями изоленды и проводом сверху, тронулись дальше.

Еще через пять километров после краткой остановки на перекур двигатель не завелся. Позвали ротного зампотеха. Тот недолго полазил внутри, попытался провернуть турбину ломиком и изрек: «Только кретин мог рассчитывать, что такой манжет удержит масло! Оно все вытекло. Движок ваш сдох, его заклинило». — «Что будем делать?» — спросил лейтенант. «Что будете делать вы — решит командир бригады. А танк в полевых условиях вернуть в строй невозможно, нужно менять движок, для этого нужен стационар. Сидите пока здесь, я доложу, завтра пришлю буксир».

Колонна ушла, мы остались в одиночестве. В голой, припорошенной снегом степи мела поземка. Ни деревца, ни кустика, и лишь вдали, в стороне от дороги, пара приземистых сараев — полевой стан.

Сидеть в ледяном танке невозможно. Попытались соорудить подобие шалаша, набросив брезент на пушку. Внутри для види-

мости тепла зажгли ведро с соляжкой. Кое-как поели. Через пару часов нас было не узнать от копоти. «Так, — подвел итог лейтенант, — не подыхать же здесь... Идем ночевать туда, — он махнул рукой на черневшие вдали сараи. — Труба там есть, значит, есть печка. Солома тоже наверняка осталась. У машины оставляем пост. Тебе нужно отоспаться (он кивнул мне). Поэтому ты первым и отстоишь полтора часа — и я пришлю смену. Зато потом всю ночь будешь кемарить».

И я остался у танка с ручным пулеметом на плече. Во тьме мучительно тянулось время. Взад-вперед. Взад-вперед. Прислоняться нельзя — смыкаются веки. Но ни через полтора, ни через два часа смена не появилась. Сморенные усталостью, они, видимо, спали каменно. Дал очередь из пулемета — никакого эффекта. Нужно было что-то делать, иначе я просто замерз бы насмерть. Да и ноги уже не держали.

Я запер танк и, спотыкаясь, побрел по заснеженной стерне в сторону сараев. С трудом разбудив спавшего на соломе лейтенанта, сказал ему, что так не делают... Был поднят со своего ложа угревшийся, плохо соображавший Рылин и выпровожен с пулеметом за дверь. Не раздеваясь, я рухнул на его место и тотчас провалился в сон.

Рылин постоял на холодном ветру — и нарушил присягу...

На рассвете мы вышли из сарая, браня проспавшего свою смену Верещагина. Глянули на дорогу — танка нет. Нет танка. Украли.

Рылина — тоже нет. Нашли его в соседнем сарае, где он мирно спал, обняв пулемет. Когда ему обрисовали ситуацию, он, как ужаленный, выскочил наружу, проверить. А убедившись, сообщил, что, оказывается, придя ночью на место и обнаружив полную пропажу объекта охраны, вернулся и лег досыпать. На естественный вопрос, почему всех тут же не поднял по тревоге и почему завалился в другой сарай, — объяснил, что не хотел беспокоить...

Эта версия, несмотря на полную ее абсурдность, полностью снимала с него немалую вину. Поэтому он стоял на своем твердо и врал нагло, глядя нам троим в глаза. Поскольку опровергнуть эту чушь было, кроме логики, нечем. Крайним для битвы ока-

зывался я, бросивший свой пост часовой. И лейтенант Куц как командир, отвечающий за все.

С тем и побрели мы по широкому кубанскому шляху, по мерзлым его колеям, с чувством обреченности и без вещей.

Протопав в полном молчании километров десять, мы добрались до околицы обширной станицы, где и обнаружили следы своего злосчастного танка. Оказалось, что шустрые ремонтники, приехав ночью и найдя танк без охраны, открыли его своим ключом, а затем и уволокли на буксире. Конечно, они видели полевой стан и понимали, где экипаж, но решили немного пошутить...

Эта шутка в сочетании с упорной ложью нашего товарища Рылина обошлась нам дорого. Комбриг за все наши дела приказал отдать лейтенанта Куца и меня под трибунал и судить по всей строгости законов военного времени. Что после недолгого следствия и было сделано.

Вот так я попал в штрафную роту. Однако этому предшествовал период перед заседанием военного трибунала, когда я сидел в камере смертников, а затем длительное блуждание по Кубани. У нас были одни документы на троих, и лейтенант Куц и еще один осужденный, бросив меня, подались в бег. Я остался один и без всяких документов. Все последующее было похоже на дикую авантюру с чрезвычайно тревожной перспективой. После долгих скитаний мне все-таки удалось найти эту роту в районе Таганрога. В ней было примерно сто пятьдесят таких же бедолаг, как и я. Вооружены мы были только винтовками. Ни автоматов, ни пулеметов у нас не было. Все офицеры были строевыми, не штрафниками, а рядовой и младший командный состав — штрафники. Живыми из штрафбата выходили либо по ранению, либо в том случае, если в ходе боя ты заслужил одобрение командира и он сделал представление о снятии судимости.

Я участвовал в разведке боем. Атака — это тяжелейшее испытание. Ты знаешь, что в тебя могут попасть, а ты вынужден идти навстречу выстрелам. Ты лежишь и видишь, как светящаяся полоса пулеметного огня опускается все ниже, ниже к тебе, вот сейчас она до уровня твоего тела дойдет и разрежет тебя пополам. Ну, короче говоря, война есть война, что тут толковать. Ситуация была «либо пан, либо пропал», и я старательно выпол-

нял боевую задачу. После этого боя меня представили к снятию судимости и направили в строевую часть, а оттуда откомандировали во 2-й запасной армейский полк, располагавшийся в городе Азов. Там меня зачислили в команду кандидатов в танковое офицерское училище. Но я уже знал, что это такое быть командиром танка, поэтому я оттуда дезертировал. Я просто удрал. Что значит быть командиром танка? Это отвратительно! Это все равно что быть солдатом, но ко всему прочему еще и отвечать за всех. Я вообще не хотел быть офицером! Поэтому, когда в ЗАП приехали «купцы» набирать в какую-то артиллерийскую часть, я просто закинул вещмешок в грузовик и уехал. За это в то время меня к стенке могли бы поставить, но обошлось. Потом, когда приехали на передовую, оказалось, что это полк «катюш». Это была удача! Там хорошо кормили, прекрасно одевали, потери там были значительно меньше. Я был рад-радешенек, что попал в такую прекрасную часть. Некоторое время я был мотоциклистом, связным при штабе полка. Командование потому и отнеслось снисходительно к моему самовольному появлению, что у них был мотоцикл, а мотоциклиста не было. Правда, мотоцикл месяца через два-три погиб, его расстреляли на ходу, но сидел на нем не я. После этого меня перебросили разведчиком в дивизион.

Чего на фронте опасались больше всего? Смерти опасались. Там смерть витала ежедневно, ежечасно. Можно было спокойно сидеть, чай пить, и на тебя сваливался шальной снаряд. Привыкнуть к этому было совершенно невозможно. Это не значит, что был безостановочный мандраж, что все ходили и оглядывались. Просто смерть прилетала или не прилетала. Страшно попасть под массированный авиационный налет. Ощущение было такое, что каждая бомба летит тебе прямо в голову. Это было ужасно! Помню, Некрасов был — он почти рехнулся. Когда кончился очередной налет, его никак не могли отыскать. Потом нашли в каком-то окопе. Так он отказывался выходить! А какой ужас стоял в его глазах!

Некоторые носили талисманы, крестики, которые должны были помочь выжить. Были люди, которые предчувствовали смертельную опасность. Например, в нашем подразделении был мордастый грузин Кондрат Хубулава. Он раза два меня от

смерти спасал, ну и себя, соответственно. Первый раз нас послали куда-то установить связь со стрелковым полком. Вот мы с ним идем по ходам сообщения, а он мне говорит: «Дальше не пойдем». Я говорю: «Почему?» — «Не пойдем, постоим здесь!» Мы остановились, и через несколько секунд прямо в траншею за поворотом упал снаряд! То есть нас там должно было убить! Второй раз мы стояли с ним во время бомбежки в разрушенном доме. Он мне сказал: «Выйдем отсюда и перейдем в другой угол». Мы перешли. В тот угол, где мы были, ухнула бомба. Вот такие вот странные вещи происходили. Предчувствие... Я этим не обладал.

Остается добавить, что через много лет после войны я попытался выяснить дальнейшую судьбу членов моего экипажа. Но Центральный архив Министерства обороны не располагал такими сведениями.





ПОЛЯНОВСКИЙ Юрий Максевич

... я ни одной минуты не обижался на самую контрразведку.



Я учился в восьмом классе, когда при Дворце пионеров открыли школу юных автомобилистов. Вечером, после учебы, в течение двух лет я учился в этой школе на шофера. 21 июня 1941 года я, поскольку мне шел только семнадцатый год, получил временные права, а на следующий день началась война.

Мой отец, довольно известный писатель, ушел добровольцем на фронт, а на меня возложили обязанность отвезти в эвакуацию в Йошкар-Олу, или, как ее называли, «Кошмар-дыру», детей друзей. Правда, я поставил условие, что выполню это поручение, только если потом он меня заберет на фронт. Вскоре по прибытии в эвакуацию мне прислали вызов в 52-ю армию Волховского фронта. Приехал, предъявил справку об окончании школы водителей, и меня взяли шофером на полуторку. Вскоре отца перевели в политотдел 1-й гвардейской дивизии, которая тогда находилась под Воронежем.

Меня без отца в 52-й армии не оставляли и в итоге направили в Пушкинское автомобильное училище. Так совпало, что, когда я прибыл в это училище, его переформировали в танковое. Проучился я в нем около года, а когда под Сталин-

градом создалось угрожающее положение, нас выпустили. Вот так в семнадцать с половиной лет я стал младшим лейтенантом, командиром танка Т-34. Свой первый танк я получал в Нижнем Тагиле, но, когда приехал на фронт в танковый полк, его у меня отобрали и отправили обратно на завод. Во второй раз я попал в Челябинск.

При каждом танковом заводе были запасные танковые полки, в которые вливался разношерстный народ со всех сторон: из училищ, из госпиталей, с фронта. В этом общем котле формировали экипажи. Во втором моем экипаже заряжающий был на два года старше моего отца, старый питерский рабочий, который хорошо воровал кур. Сформированные экипажи «пешим потанковому» отрабатывали действия в составе взвода и роты, после чего на полигоне им давали практику вождения и стрельбы.

Получили танки, погрузились в эшелон и отправились на фронт. Разгружались под Харьковом в августе месяце 1943 года. Загрузили снаряды, заправились и пошли в бой в составе 2-го батальона 24-й бригады 5-го мехкорпуса 5-й гвардейской танковой армии.

Когда Харьков взяли, нас перебросили на Полтавское направление. Там, под селом Коротыч, я первый раз попал в передрягу. Наша задача состояла в том, чтобы перерезать шоссейную дорогу Харьков—Полтава. Для этого надо было пересечь железную дорогу, которая шла по высокой насыпи параллельно шоссе, примерно на десять километров севернее. Эту насыпь обойти было невозможно, и наш батальон скопился у единственного переезда. Как только танк пытался проскочить через переезд — шлеп, машина готова. Мой танк оказался очередной жертвой. Меня предупредили, что после переезда по дороге идти нельзя — заминировано, и я, проскочив переезд, взял левее. Только чуть прошел вперед — мне в моторное отделение залепили снаряд. Боевое отделение заполнилось дымом, танк встал, а раз встал, значит, надо выпрыгивать, иначе убьют. Дал команду: «Покинуть машину через верхний люк». Мы выскочили и поползли к своим. Радист не полез через верхний люк — решил вылезти через донный. Потом, когда танк достали, оказалось, что его убили. Вышли в расположение батальона. Подходит ко мне контрразведчик: «Танк сгорел или нет?» — «А вам-то

что?» — «Мы должны ночью посылать тягач вытаскивать его. Если сгорел — какой хрен его тащить. Если не сгорел — тебя надо отдать под суд, поскольку ты бросил машину. Что будем делать?» — «Ночью я сам сползаю, посмотрю, как он себя чувствует». Мы ночью полезли, молили бога, чтобы танк сгорел, чтобы немцы его добились. Добились.

Был у нас один горьковчанин, Саша Бередин. На фронт его провожала молодая красивая жена с грудным ребенком. Ему повезло — он попал на командирский танк с двумя радиостанциями, который стал танком командира бригады. А командир бригады все же немножко в тылу руководил боем с этого танка, используя его как командный пункт. На этом переезде танков погибло много, так что и посылать уже некого было. И тогда командир бригады послал свой танк. Я Саше говорю: «Смотри, ни в коем случае по шоссе не двигайся, хотя оно пустое — взорвешься. Лучше справа попробуй, я пробовал слева — меня разбили». Он пошел, да, видно, как увидел впереди открытое шоссе и рванул... но недалеко — на фугас наскочил, и танк взорвался. После боев пошли искать тело — лежит такое сплющенное...

Я болтаюсь в резерве батальона без танка: от батальона остался взвод, который поставили в засаду, видимо, ждали контратаки немцев. В это время командир одного из оставшихся танков вышел оправиться. И надо же такому случиться, чтобы осколками разорвавшейся рядом мины ему поцарапало зад. Его отправили в госпиталь, а мне сказали, чтобы принимал машину. Залез на танк, постучал, люк открыли: «Я ваш новый командир». Вскоре исправные танки передали в 29-ю бригаду, стоящую примерно в пяти километрах от нас. На всю жизнь запомнилось местечко Барминводы, которое мы проходили по дороге в эту бригаду. Там стоял медсанбат — девчонки на рояле играют, танцуют... Мы остановились, вылезли, потанцевали. Знаешь, как в песне: «Хоть я с вами совсем не знаком...»

Пока до 29-й бригады шли, ее уже разбили. В районе города Валки нас остановили какие-то пехотинцы — у них артиллерия сильная, а танков нет. По закону мы не обязаны с ними работать, но они говорят: «Оставайтесь, мы вам спирта подкинем». В общем, обхитрили нас, ведь три танка погоды не сделают: у немцев «Тигры» в посадках замаскированы, артиллерия.

На рассвете 2 сентября наши три танка отправили в разведку боем — это по-военному так называется, а фактически — на убой. Хорошо, что перед этим я своим ребятам выпить запретил, хотя пехотинцы слово сдержали и спирту налили (у нас в батальоне был случай, когда экипаж, будучи выпивши, задохнулся в танке, когда тот был подбит и задымился). Мы пошли. Немцы открыли огонь. Мы тоже стреляли, только непонятно куда. Я то смотрел в перископ, то наклонялся к прицелу. И когда я смотрел в прицел, тут мне и влепили. Снаряд пробил башню над моей головой, меня не задел, но куски брони попали мне в голову, шлем порвали, повредили череп. Я упал на боеукладку на брезентовый коврик, а тут еще огонь пошел, поскольку они следом врубили в моторное отделение. Через много времени я узнал, что заряжающему разбило голову и он тоже упал. Механик-водитель и радист посмотрели, что командир и заряжающий лежат с разбитыми головами. Им же непонятно было, что я только ранен. Они решили сматываться, им повезло — немцы, увидев, что танк горит, перестали за ним наблюдать, и они выскочили. Коврик, на который я упал, начал тлеть. Огонь дошел до тела — припекло, и я пришел в сознание. Первая мысль: «Огонь может дойти до снарядов, тогда каюк». Я вылез через люк механика-водителя, немного прополз назад и потерял сознание. Только когда наша пехота пошла в атаку, меня нашли, вытащили.

Оклемался я довольно быстро. И вот как-то днем стою я на крыльце и вижу, как из ворот танкоремонтной базы, что располагалась неподалеку, выезжает танк с опознавательными знаками соседнего батальона. Кинулся к танкистам: «Ребята, куда едете?» — «Гоним танк в батальон из ремонта». — «Заберите меня с собой». — «Давай». Сел на танк и уехал без всяких документов. Приехал в бригаду, доложил, а меня ждет письмо от отца: «Стоим в Купянске, в 100 км от Харькова». Я пошел к командиру: «Я после ранения еще не совсем здоров, отпустите меня». Контрразведчик меня поддержал: «Парень нормальный, отпусти на пять дней». — «Вернешься?» — «Конечно!» До Купянска я добирался сутки: «Да, стояли, но ушли в село Студенок». Я туда еще сутки. Когда туда добрался — они ушли на Донбасс. Я туда — ушли в Днепропетровскую область. На пятый день я их нашел, а отца нет — вызвали в политуправление

в Москву. А что мне теперь делать? Меня могут под суд отдать. Повели к генералу Руссиянову: «Оставайся, я дам шифровку. До приезда отца побудешь в штабе корпуса адъютантом у зампотех». — «Нет, не надо. Отправьте меня в бригаду».

Вот так 9 октября 1943 года я очутился во 2-м батальоне 9-й Запорожской танковой бригады 1-го гвардейского механизированного корпуса. Дали мне танк, а уже 13-го я участвовал в освобождении Запорожья. Нам тогда пообещали, что если мы успеем захватить ДнепроГЭС, то все получим звание Героя Советского Союза. Так что мотивация была будь здоров! Атаковали мы ночью при свете фар. Перед самым городом был ров, заполненный водой. В этот ров пустили танковые тягачи — танки без башни, а по ним, как по мосту, на другую сторону переправились танки. Ворвались в город. Немцы перешли на остров Хортица по плотине, взорвав часть ее вместе с войсками, не успевшими переправиться. Мы подавили тех, кто остался с нашей стороны, и на том запорожская эпопея кончилась. После этого 1-й гвардейский мехкорпус отвели на отдых в Полтаву. А нашу 9-ю бригаду, 20-й танковый полк и мотострелковый батальон из 3-й мехбригады отправили вверх по течению Днепра к Новомосковску. Маршем прошли около сотни километров, форсировали Днепр и пошли на запад. Куда идем — не знаем, немцы сопротивления не оказывают. Меня освободили от должности командира танка и назначили офицером связи при штабе бригады, которой командовал подполковник Мурашко, храбрый мужик.

Мы дошли до железной дороги Херсон — Знаменка, проходившей в ста километрах от Днепра. Перерезали ее в районе станции Чабановка. В нескольких километрах от нее заняли оборону. В совхозе «Шаровский» встал штаб бригады, один батальон пошел на село Павловка, другой — на Кировоград. Город они, конечно, не заняли, но обстреляли. Вскоре я, как офицер связи, получаю задание отвести вновь прибывших офицеров, старшего и младшего лейтенантов, во 2-й батальон, что стоял в двух-трех километрах от села Павловка. Идем. Смотрим — в заболоченной низинке стоит брошенный танк 1-го батальона. Видно, что он был забросан камышом, который сгорел, экипажа близко нет. Рядом у небольшого шалаша сидит старик. Мы у него спрашиваем: «Чья это машина?» — «Ребята замаскировали, а когда

немцы зажигательными пулями стали стрелять, они ее бросили и убежали». — «Немцы к ней подходили?» — «Нет». Тогда я этим двум офицерам говорю: «Что мы пешком идем, давай поедем». Кузменко, старший лейтенант: «Не надо!» — «Нет! Поедем!» Залез в танк — аккумулятор сел — я тогда воздухом завел. Подъезжаем к деревне, стоит замкомбат, капитан Козин: «Вот, пригнал машину». — «Хорошо. А то мы один танк потеряли в болоте, так мы про него докладывать не будем». — «А мне что делать? У меня же нет экипажа?!» — «Возьми младшего лейтенанта, ты будешь стрелять, он заряжать. Езжай в роту Кардаева, он двумя танками в засаде стоит. Ты к ним присоединяйся».

Приехали в роту, отрыли капонир. Вдруг из села Митрофановка на нас вышла армада танков. До пятидесяти танков шло на нас! А у нас три танка! Горючего нет! Как заправили в Новомосковске, так и все! Стали стрелять. Что-то подбили. Штаб написал, что восемь танков мы подбили. Точно не знаю, но что-то горело. Они нас быстро окружили. Мы побросали танки, оружейные затворы выкинули и бежать. Я отстреливался из пистолета, пока патроны не кончились, потом выбросил его, оставшись с одной гранатой. Решил: «Подорвусь, но в плен не попаду». Меня настигает немецкий бронетранспортер, стреляет — мимо, пули рядом прошли. Я инстинктивно упал. Видимо, они подумали, что я убит, или я в мертвой зоне оказался, поскольку стреляли они почти в упор. Короче, проехали они мимо меня. Вот так я оказался в окружении, а ребята успели выскочить. Когда бой затих, я встал и пошел на восток. К ночи подошел к станции Чабановка, невдалеке от нее увидел костерок и пошел на него.

Сидят у костра русский парень с женой, готовят еду. Познакомились, железнодорожный рабочий Иван Пахомов, так звали парня, говорит: «Ты чего тут ходишь в форме? Пошли переодеться». Отвел меня в подвал: «Снимай все свое. На тебе робу. Будешь говорить, что ты рабочий». Только переоделся, и немцы на мотоцикле подкатывают. Обошлось. Иван мне говорит: «Мы идем к железнодорожному разъезду, там живет сестра моей жены. Пойдешь с нами». У него был аусвайс и синяя повязка рабочего, которую он отдал мне. Добрались до разъезда. Муж этой женщины, Саша Чапоров, мне сказал: «Будешь говорить, что ты мой брат, жил в Кривом Роге, русские наступают, и тебе

пришлось бежать». Утром пошли все вместе на работу. Мельнечук, бригадир, почувствовал, что я не тот, за кого себя выдаю, но прикрывал меня. Вот так шесть недель я работал на железной дороге. Немцы прочесывали, ловили окруженцев. При мне притащили сержанта Осипова, адъютанта командира бригады. Мне удалось с ним немного поговорить. Он рассказал, что погиб командир бригады Мурашко.

Постепенно фронт наступал. Однажды немцы дали команду всем дорожным рабочим эвакуироваться. Подогнали вагонетку с тротилом, взорвали каждую рельсу с двух сторон, а шпалы перерубили. Видя, что немцы бегут, мы, шесть человек, решили укрыться в землянке, недалеко от разъезда, где рабочие хранили инструмент. Мы спрятались, но, дураки, трепались в голос, нас услышали и вытащили. У всех, кроме меня, были немецкие документы, которые ребята предъявили, а мне нечего предъявлять. Бригадир Мельнечук, хорошо знавший немецкий, меня выручил — сказал, что он у меня на продлении.

Повели нас вдоль железной дороги до разъезда, где загнали в будку стрелочника, в которой с трех сторон были окна. У стены стояла лавочка, на которой расположились наши конвоиры, а рядом была вырыта глубокая траншея на случай бомбежки. Конвоиры уселись и гутарят по-немецки. Мельнечук нам переводит: «Думают, что с нами делать. В штаб вести далеко — двенадцать километров, вдруг русские настигнут. Если отпустить, то русские нас сразу же призовут в армию. Надо расстрелять». В это время пролетающий над нами штурмовик, увидев немцев, дал по ним очередь и полетел дальше, а они от страха в траншею прыгнули. Мы сиганули в окно и бежать. Немцы, наверное, были рады, что мы убежали, — проблем меньше. Слышим через некоторое время отборный русский мат — наши! Я сразу скумекал — ребят через несколько дней заберут в армию, и я никогда не докажу, что я с немцами никакого дела не имел. Пошел в контрразведку одного из подразделений 5-й гвардейской армии, все объяснил, и меня тут же посадили в подвал. Потом гоняли из одной деревни в другую: «Ладно, ты у немцев в руках не был — распишись. А все-таки, какое тебе задание дали немцы?» Мурыжили меня недели три, на дворе зима — декабрь месяц, а я был очень легко одет. С нами сидел мужик с окладистой

Полтава 17 января 1944 г.

Уважаемый тов. АНИСИМОВ !

На днях офицер связи вашего батальона сообщил мне о том, что мой сын младший лейтенант Юрий Поляновский, участвовавший в октябрьских боях под Кировоградом -погиб. Его, якобы видели убитым товарищи, вернувшиеся на днях из окружения.

Очень прошу удовлетворить мою отцовскую просьбу -немедленно сообщить о том, кто и где видел и знает что-либо о последних минутах жизни моего мальчика. От вас ежедневно ходит в редакции за газетами экспедитор. Если с ним передадите мне ответ, то это будет быстрейший и лучший способ. Остались ли его вещи, бумаги ?

тов. Поляновский!

Отвечаю на Вашу просьбу писанную 17 января 1944 г.

О героической смерти вашего сына
гв. мл. лейтенанта Юрия Поляновского

Ваш сын, находясь во 2-м танковом батальоне 9 гв. Запорожской танковой бригады с 12 октября по 29 октября 1943 г. был назначен командиром танка Т-34. Его танк был всегда технически исправен, к бою готовый в любую минуту громить фрицев.

По приказу командования овладеть г. Запорожье операция была выполнена, в которой участвовал Ваш сын Юрий. Танк Вашего сына расстреливал пушечным и пулеметным огнем и давил гусеницами фрицев в передовых рядах нашего боевого коллектива. В участии Кировоградской операции Вашего сына Юрий танк был подбит и сгорел, после этого он посажен на другой танк и продолжал героически отражать контратаки немцев.

Была выделена танковая группа для отражения контратак противника в районе с. Митрофановка, в которой был и Ваш сын Юрий. С южной стороны с. Митрофановка вышло до 50 немецких танков и завязали бой с группой, в которой был Ваш сын. Этой танковой группой было уничтожено до 8 немецких танков. С этого момента эта танковая группа не возвратилась, где был и Ваш сын Юрий. Вещей и документов в батальоне не имеется, так как они были при нем.

ЗА СМЕРТЬ ВАШЕГО СЫНА ОТОМСТИМ ДЕСЯТИКРАТНО

С приветом гв. майор (подпись) Ф. Анисимов.

19.01.1944

Адрес получателя :

Редакция газеты "В бой за Родину" т. Поляновскому

Отправитель: Полевая почта 43715 "Б" Анисимов Ф. И.

Письмо Макса Поляновского в батальон, в котором воевал
Ю. М. Поляновский

черной бородой в шикарном кожухе. Я бы замерз насмерть, если бы он не взял меня под бок, под кожух. Он был старостой в селе, и, когда пришли наши, те, кто был им недоволен, немедленно его заложили. Он мне рассказывал: «Я не мог, конечно, не выполнять приказы немецкого командования, но я старался их по мере возможности саботировать. Я и с партизанами был связан, да они сейчас далеко. Что делать?» А потом его увели и не при-

вели. Конвойного спросил — говорит, перевели в другое место. А потом меня на допрос вызвали — выхожу, а он висит. Представляешь? Я уже замерзать стал, думал, может, он кожиху принесет...

Когда отец узнал, что я нашелся, он приехал в Новую Прагу с письмом от Руссиянова о направлении меня на проверку в 1-й гвардейский мехкорпус. Приехал в Полтаву, где размещался корпус. Меня сразу отпустили и назначили в механизированную бригаду заместителем командира стрелковой роты. Постепенно все улеглось. Правда, у меня начали гноиться раны, которые я еще летом получил, и пришлось ходить на перевязку в санитарный батальон.

Однажды возвращаюсь из медсанбата, подходит ко мне офицер: «Товарищ младший лейтенант, вас вызывает председатель трибунала подполковник Дедов». Затащили меня туда. Председатель мне говорит: «Будешь народным заседателем на суде». — «Я же сам только вышел!» — «Ничего». Поймали еще одного, такого же, как и я, офицера, и вот мы исполняли обязанности народных заседателей. Судили двоих — ни за что ни про что. Я после заседания сказал, что протоколы не подпишу, потому что в первом случае стояли двое часовых на складах, и одного часового убили, другой остался живой. Кто-то стрелял. Так того обвинили, что он убил. Причем никаких доказательств его вины не было. Мне говорят: «Подпиши, его в штрафной батальон отправим». — «Нет, не подпишу». А другой парень был с Западной Украины, и когда немцы были там, то крестьян сгоняли: «Бери лошадь, вези камень, делай то-то». Когда наши освободили территорию, его призвали в армию, и он кому-то рассказывал, как немцы заставляли его что-то возить. Ему пришили, что он служил у немцев, и присудили к расстрелу с заменой штрафным батальоном. Там же все население работало! Он же с немцами не ушел! За что же его судить?! Ведь тогда и меня надо судить! Я же, по сути, сам у немцев на железной дороге работал! В общем, все непросто было. Меня же тоже потаскали, но я ни одной минуты не обижался на самую контрразведку.

А вскоре меня повторно арестовали. Получилось вот что. Видимо, перед тем как наш корпус, который год простоял в Полтаве, отправить на фронт, в дивизию пришла шифровка: направить

К О П И ЯБОЕВАЯ ХАРАКТЕРИСТИКА

на командира танка Т-34, 2 танкового батальона
9-й гвардейск. Запорожской танковой бригады
гвардии мл. лейтенанта ПОЛЯНОВСКОГО Юрия Максовича.

Родился 1925 г., еврей, чл. ВЛКСМ,
служащий. Образование: а) общее -
10 кл., б) военное - танковое учи-
лище в 1943 г.

Тов. ПОЛЯНОВСКИЙ за время своей работы во 2 танковом
б-не 9 гв. Этбр. в должности командира танка показал себя
смелым и мужественным командиром, хорошо знающим свое дело,
имеющим хорошие волевые качества - офицера Красной Армии.

В бою смел и решителен, требователен к себе и подчи-
ненным, пользуется большим авторитетом среди личного состава,
как инициативный, умелый и находчивый командир и хороший
товарищ.

В боях под г. Кировоград проявил исключительные силы
и способности. По собственному почину, эвакуировав с поля боя
танк с выбывшим из строя экипажем, он сформировал новый экипаж
и принял вторичное участие в бою, чем оказал немалую помощь
действию батальона. В этом бою был ранен и эвакуирован в
госпиталь.

Тов. ПОЛЯНОВСКИЙ грамотный командир, но стремится к
большему повышению своих знаний самостоятельной работой над
собой.

Политически развит. Морально устойчив. Делу Партии
ЛЕНИНА-СТАЛИНА и Социалистической Родине предан.
Занимаемой должности СООТВЕТСТВУЕТ.



ГЕРБОВАЯ п.п. КОМАНДИР 2 тб
ГВАРДИИ МАЙОР Подпись (АНИСИМОВ)

8/2 сентября 1944 года.

ЮНИЯ ВЕРНА: КОМАНДИР ВОЙСКОВОЙ ЧАСТИ 65414
ПОЛКОВНИК-ИНЖЕНЕР (ВЕРБИЦКИЙ)

" 5 " марта 1974 г.

Характеристика на мл. лейтенанта Поляновского Ю. М.

всех неблагонадежных на проверку. Наш начальник контрразведки и мой отец, начальник политотдела, были вызваны в Москву. Вместо него оставался Киселев, заместитель начальника политотдела. Мы с ним сошлись на одной бабе. Была у нас Верочка Смирнова, к которой бил клинья этот Киселев. Не сказать, чтобы она была красивая, но тогда для нас все были красавицы. Мы с ней познакомились в клубе, подружились, интима не было. Как-то вечером приехал к ней, остался ночевать, а тут он приперся. Она, чтобы отбрехаться, говорит: «Вот мой жених». — «Покажи!» Я вышел. Так вот, чтобы от меня избавиться, он включил меня в список неблагонадежных. Ночью 12 ноября 1944 года лежу в хате. Не один — с медсестрой. Стучат. Хозяин открывает: «Где такой-то?» Меня арестовывают, а ей говорят: «Беги, никому ничего не говори».

Пихнули меня в тюремный вагон и повезли в Харьков. Там разместили нас на тракторном заводе, где у немцев был лагерь для военнопленных, а наши приспособили его под фильтрационный. Побыли мы там недолго, и нас перевели в Щербинку, под Москву, в 174-й спецлагерь для проверки офицеров, которые были в плену и окружении. А оттуда было всего два выхода — либо в тюрьму, либо в штрафбат, рядовыми. Обращались, правда, с нами прилично. В туалет водили. Не запугивали, но контрразведчики все время старались поймать на противоречиях. В небольшой камере нас было шестьдесят четыре человека — кто на нарах, кто под нарами. На полу можно было лечь только боком. Хотя была зима, барак не топили — все равно было жарко — все дышали и пукали, кормили-то только гнилой капустой. Однажды вызывают меня к следователю: «Документы пришли. Все в порядке, тебя надо выпустить. Но ты уже сколько времени потерял, пока сидел, поэтому пойдешь в штрафной батальон. Ты танкист? ДТ знаешь?» — «Знаю». — «А пехотный он такой же, только с сошками. Будешь пулеметчиком в звании рядового. Искупишь — вернут звание».

Я все пытался сообщить своим на волю, где я нахожусь. Чудом мне удалось передать записку своей тетке, а та отнесла ее начальнику штаба бронетанковых войск генералу Маркову, которого через отца я знал лично. Естественно, он принял меры, и 31 декабря 1944 года меня отпустили. Явился к Маркову:

«Полтора месяца будешь учиться на техника, отдохнешь от лагеря, а потом отправляйся в корпус». Полтора месяца проучился и ранней весной 1945 года был направлен в 382-й гвардейский самоходный полк заместителем командира самоходной батареи СУ-100 по технической части. С боями дошли до Альп и закончили войну за Баден-Баденом.

Когда кончилась война, моя 9-я бригада стояла в Линце. Они захватили огромное количество немецких автомобилей: грузовых, легковых — всяких. Мне, как зампотеху, дали распоряжение съездить в бригаду и отобрать автомобили для нужд полка. Я приезжаю туда 9 мая, встречает меня мой знакомый, заместитель командира батальона по технической части, Макс Иванов: «Да брось ты на хрен эти машины, садись, по кружке с союзниками выпьем. Потом поедешь». А у них уже сидят американцы, стоит бочка трофейного спирта — все готово, чтобы отмечать Победу. Я говорю: «Если я выпью, я охмелею и там ничего не выберу. Выберу, потом приду — выпью». Пошли выбирать. Слышим крик-шум. Прибегаем — а они там валяются, пена изо рта идет, некоторые уже совсем дошли, некоторые ослепли. Оказывается, в бочке был антифриз на метиловом спирте. Налакались этого антифриза и начали подыхать. Погибло восемнадцать американцев и двадцать два человека наших. Это в День-то Победы! Вот такая история...





ФАДИН **Александр Михайлович**

А что ты думал?! Если в гвардейском корпусе, так сразу гвардеец?! Нет!



Фадин
Александр
Михайлович,
курсант Горьковского
мотоциклетного
училища. 1941 г.

Родился я в деревне Князевка Арзамасского района Нижегородской области 10 октября 1924 года.

В воскресенье, 22 июня 1941 г., я проснулся поздно, где-то часов в десять утра. Умывшись и с ленцой позавтракав черным хлебом, запивая его кружкой чая, решил поехать к своей тетке. Приехав к ней, я увидел ее заплаканной. Расспросив, узнал, что началась война и ее супруг Павел ушел в военкомат записываться добровольцем в Красную Армию. Наскоро попрощавшись, я решил не задерживаться и направился в общежитие Горьковского речного училища, где я в то время учился. По дороге в трамвае разговор шел о войне, о том, что она долго не продлится. «Напала Моська на слона», — сказал один из пассажиров.

Во вторник, 24 июня, я пошел в военкомат. Площадь перед ним была забита людьми. Каждый стремился попасть к военкому. Не знаю, каким образом, но мне удалось проникнуть в коридор военкомата, где меня встретил политрук. На его вопрос, зачем я пришел, я ответил, что хочу на фронт. Узнав, сколько мне лет, он мне сказал: «Знаешь, парень, иди и продолжай учиться, войны для тебя еще хва-

тит, а пока видишь, сколько народу, у нас есть кого призывать». Примерно через месяц я опять отправился в военкомат. Послушав совет своего друга, я прибавил себе два года. Получил медицинскую карту и, пройдя медицинскую комиссию, был зачислен во 2-е Горьковское автотоциклетное училище.

Нас направили в Ильино, где после ужина объявили, что мы входим в состав 9-й роты третьего мотоциклетного батальона. На другой же день начались занятия. Мы изучали воинские уставы, учились ходить с песнями в составе роты. Винтовки из досок были изготовлены лично каждым. 7 августа 1941 года нас привели к присяге, впервые помыв в бане и выдав летнее воинское обмундирование. Вскоре нам вручили боевое оружие.

Изучение мотоциклов мы начали с модели «АМ-600» с коляской и «ИЖ-9», а затем перешли к изучению только что принятых на вооружение мотоциклов «М-72». Проведя несколько занятий по теории, нас повезли на автодром на вождение. В то время велосипед был роскошью, доступной не каждому мальчишке, и многие не умели кататься. Поэтому их вначале научили ездить на велосипедах, а уж потом посадили на мотоцикл.

Зима 1941 года выдалась очень суровой. В декабре морозы зачастую доходили до 42–45 градусов. Холодрыга была страшная. Температура в классах была ненамного выше, но если в поле на тактических занятиях и стрельбах мы могли согреться пританцовывая, то в классе надо было сидеть, не двигаясь, слушая педагога. К тому же одеты мы были довольно легко: буденновский шлем, хлопчатое обмундирование, шинели, кирзовые сапоги с теплыми портянками, летнее нательное белье и варежки с одним пальцем.

К этому времени дорога от железнодорожной станции, занесенная снежной пургой, сделалась непроезжей, что исключило в течение декабря подвоз продуктов питания. Поэтому весь месяц нам выдавали два сухаря, вместо положенных нам семисот грамм хлеба, и пять кусочков сахара в день, а завтрак, обед и ужин состояли из миски свекольного супа. И тем не менее мы не унывали, будучи уверенными, что это временные трудности.

В конце ноября 1941 г., когда немцы подошли к Москве, весь состав 2-го Горьковского автотоциклетного училища написал письмо Главнокомандующему Сталину с просьбой послать

нас на фронт. Спустя всего два дня в адрес училища пришла от него ответная телеграмма, в которой он поблагодарил весь состав училища, однако указал, что мы еще понадобится Родине позже, а пока требовал, чтобы мы учились и лучше готовились к грядущим боям. Из этой телеграммы мы поняли, что Москву не сдадут, а это было самым главным. И действительно, через несколько дней началось наше контраступление.

В марте, после восьмимесячного курса обучения на командиров мотоциклетных взводов, училище направило на фронт около четырехсот человек. Нам же, курсантам 3-го мотоциклетного батальона, было приказано продолжить учебу, но уже по программе командиров автомобильных взводов.

Курс обучения на автомобилистов мы закончили только в июне 1942 года, а в конце июля нас повезли на практику в Москву, на завод «Марз-3», откуда, пройдя стажировку, мы вернулись в училище и начали готовиться к выпускным экзаменам.

В конце августа посреди ночи объявили боевую тревогу, и всех курсантов направили в санитарную часть училища на очередную медкомиссию. Отобранной сотне человек, среди которых был и я, зачитали приказ Верховного Главнокомандующего о переименовании училища во 2-е Горьковское танковое училище. Непрошедшие медкомиссию выпускались автомобилистами. Мы, молодежь, кричим: «Ура!» А те, кто постарше, кто воевал на Халхин-Голе и на финской, освобождал Западную Украину, Белоруссию, говорят: «Что вы радуетесь? Будете гореть в этих железных коробках». Мы уже были хорошо подготовлены по программе автомобилистов, и переход на изучение танка нам дался легко.

В первых числах апреля 1943 года приехала Государственная комиссия принимать первый выпуск училища. Экзамены по огневой подготовке и материальной части считались основными, и если ты их сдавал на «хорошо», то присваивали младшего лейтенанта, а если на «отлично», то лейтенанта. Материальную часть я сдал на «отлично». Предстоял экзамен по огневой подготовке. По программе полагалось стрелять с коротких остановок. «Отлично» ставили, если выстрел произведен меньше чем за восемь секунд, «хорошо» — за девять, «удовлетворительно» — за десять, ну, а если больше задержался — «неуд». Но

я, наверное, первый в училище начал стрелять с ходу. Поначалу мы тренировались наводить орудие на примитивном тренажере — качалке, которую раскачивали сами курсанты. Потом нас выводили на полигон с оборудованным на колхозном поле огненным рубежом. Мишень для стрельбы из орудия таскали трактором на тросе длиной метров триста. А стреляли мы с 1200—1500 метров. Все боялись, как бы в трактор не попасть. Командиром батальона у нас был майор, фронтовик, без правой руки. Он нас учил: «Остановки надо делать короче, а лучше не останавливаться». Когда я первый раз сказал ребятам, что буду стрелять с ходу, командир роты предупредил, чтобы я не дурил, но я все же решил попробовать. Получилось! С первого выстрела поразил танк! Меня остановили. Командир роты, старший лейтенант Глазков, бежит: «Ну что, разгильдяй, я же тебе говорил! А если бы не попал?» Начал меня отчитывать. Подъезжает командир батальона: «Кто стрелял?» — «Да вот курсант Фадин, несерьезный». — «Что?! Да он молодец! Вот так, командир роты, учи стрелять, как он стрелял, с ходу!»

И вот на экзамене мне разрешили стрелять с ходу, но экзаменатор, полковник, предупредил: «Имей в виду, если ты не попадешь всеми тремя снарядами, то ты не получишь и младшего лейтенанта, а получишь старшего сержанта». Сел в танк. Механик — опытный инструктор. Получив команду «К бою!», я сразу сел за прицел. Только подошли к огневому рубежу, механик говорит: «Подожди, подожди, сейчас будет «дорожка». А я поймал мишень, выстрел — кормы нет! Вторую цель, пехоту, тоже накрыл. Это был фурор! Вернулись на исходную, полковник подбегает, жмет руку, снимает и дарит мне свои часы. Но из курсантов никто не стал стрелять так, как я, — это же риск.

25 апреля 1943 года мне было присвоено звание лейтенанта, а в начале мая нас отправили в 3-й запасной танковый полк при заводе № 112.

В мой экипаж вошли, кроме меня, командира: механик-водитель старший сержант Василий Дубовицкий, 1906 года рождения, бывший в 1936 году личным шофером М.И. Калинина (когда я его стал расспрашивать, как его сюда занесло, он ответил: «Лейтенант, там все в карточке записано» — и ничего не сказал), командир орудия младший сержант Голубенко,

1925 года рождения, и радист-пулеметчик младший сержант Вознюк Василий, одессит, 1919 года рождения.

К концу мая 1943 года подготовка нашей маршевой роты подходила к концу. Примерно 30 мая мы получили на заводе новехонькие танки. Маршем прошли на них на наш полигон, где заранее для нас была установлена мишенная установка. Быстро развернулись в боевой порядок и осуществили атаку с ходу с боевой стрельбой. В районе сбора привели себя в порядок и, вытянувшись в походную колонну, пошли на погрузку для следования на фронт.

На рассвете одной из ночей где-то в конце второй половины июня эшелон выгрузился на станции Марьино Курской области. Маршем прошли несколько километров до какой-то роши, где влились в состав потрепанного в оборонительных боях 207-го батальона 22-й гвардейской танковой бригады 5-го гвардейского Сталинградского танкового корпуса.

14 июля около полудня, позавтракав и осмотрев боевые машины, мы получили команду построиться поротно. Здесь в наши ряды по списку, зачитываемому начальником штаба батальона, стали входить воины, уже имевшие боевой опыт, а прибывшие с эшелоном, ранее не участвовавшие в боях, выходили из строя и направлялись в резерв. В результате такой переформировки я из командиров танковых взводов стал командиром танка Т-34. А на следующий день, 12 июля, пошли в наступление.

Взвилься три красные ракеты. Пройдя несколько сот метров, мы увидели выдвигающиеся немецкие танки. Обе стороны открыли огонь. Через наши головы пронеслись ракеты «катюш», и немецкая оборона окуталась облаком пыли. Тут мы сошлись. Я не мог себе представить, что можно попасть в такую бестолковую, но при этом организованную с двух сторон мясорубку. Только бы не затеряться и не наскочить на один из соседних танков. После первых двух выстрелов появился азарт: поймать в прицел танк противника и уничтожить его. Но только во второй половине дня мне удалось поразить Т-IV, который сразу же загорелся после моего попадания. А еще чуть позже я подловил на ходу бронетранспортер с флажком на правом крыле и вклепил ему два осколочно-фугасных снаряда, от взрывов которых разлетелись огненные брызги. Здорово получилось! И опять движение

в атаке вперед, стараясь не разорвать боевой линии нашей роты. К исходу 12 июля немцы начали организованный отход, и уже в сумерках мы овладели Чапаевом. К рассвету у нас в бригаде осталось восемнадцать из шестидесяти пяти танков. Помылись, перекусили, хотя есть особо не хотелось, и опять в бой.

Для меня наступление закончилось 16 июля, когда наш танк получил два попадания и загорелся. К этому времени в бригаде оставалось четыре или пять исправных танков. Мы шли кромкой поля подсолнухов. Представь себе — четвертый день наступления, почти без сна, вымотанные... Первый снаряд попал в опорный каток, выбив его, а следом залепили в двигатель. Мы выскочили и скрылись в подсолнухах. Возвращаясь к своим, я увидел метрах в трехстах четыре танка Т-34. Только хотели выйти к ним навстречу, механик меня хватает: «Стой, лейтенант, стой! Видишь, кресты на них! Это же немцы на наших танках». — «Твою мать, точно! Наверное, эти танки и подбили нас». Залегли. Подождали, пока они пройдут, и пошли дальше. Шагали часа полтора. Случайно наткнулись на начальника штаба батальона, он потом погиб под Киевом: «Молодец, лейтенант, я уже представил тебя к званию гвардейца»... А что ты думал?! Если в гвардейском корпусе, так сразу гвардеец?! Нет! После первого боя, если ты смог доказать, что можешь воевать, только тогда присваивали звание.

Из шестидесяти двух выпускников училища, пришедших вместе со мной в корпус, после четырех дней наступления осталось только семь, а к осени сорок четвертого года нас оставалось только двое.

Мы попали в резерв батальона, где несколько дней хорошенько отдохнули и, главное, отъелись, хотя в 1943 году в училище кормили более или менее нормально, однако накопившееся недоедание сорок первого — сорок второго годов давало о себе знать. Вижу, как в мой котелок повар наливает первое и накладывает второго столько, что в мирное время я никогда бы не съел, а глазам кажется, что пусть кладет побольше, все равно съем.

А затем началась подготовка к Белгородско-Харьковской наступательной операции. Танк мне не дали, а назначили офицером связи штаба бригады. В этой должности я провоевал до 14 октября, когда мне было приказано принять танк погибшего гвардии

лейтенанта Николая Алексеевича Полянского. Надо сказать, что я очень благодарен начальнику штаба бригады гвардии майору Михаилу Петровичу Вошинскому, который сделал из меня в течение двух месяцев офицера, умеющего работать с картой, овладевшего задачами роты, батальона и даже бригады. А этого не только командир танка, взвода, но и командир роты, не работавший в штабе, сделать не мог.

Найдя танк, я подошел к экипажу. В это время механик-водитель Василий Семилетов копался в трансмиссионном отделении, остальные лежали рядом, и, как я заметил, все трое меня внимательно разглядывали. Все они были значительно старше меня, за исключением заряжающего Голубенко, который был членом моего первого экипажа и моим одноклассником. Я понял сразу, что им не приглянулся. Ясно: или я сразу же стану командиром, или же не стану им в этом экипаже никогда, а это значит, что в первом настоящем бою экипаж вместе с танком может погибнуть, и скорее всего старики под всяким предлогом начнут симулировать и не участвовать в боях.

Выручила меня самоуверенность, которая выработалась за время работы в штабе, и я строго спросил: «Что это за танк? Почему экипаж лежит?» Поднялся младший по возрасту сержант Голубенко и доложил: «Товарищ лейтенант! Экипаж танка завершил ремонт и ожидает нового командира». — «Вольно, товарищи! Прошу всех подойти ко мне». Команда медленно, но была выполнена. Подошли ко мне небритые, неряшливо одетые и с сигарками в руках. Приложив руку к пилотке, я представился и сказал, что о погибшем командире много слышал хорошего, а вот экипаж что-то на него не похож. Потом, подойдя к лобовой части танка и остановившись справа в метре от него, я внезапно подал команду: «Становись!» Все встали, но сигарки не бросили. Дал команду: «Прекратить курение!» Бросили нехотя. Выйдя на середину из строя на один шаг от них, сказал, что мне неприятно идти в бой на таком неряшливом, грязном танке и с чужим экипажем. «Вижу, что и я вас не удовлетворил, но раз Родине надо, я буду ее защищать так, как меня учили, и так, как я могу». Смотрю, ухмылка у стариков сошла с лиц. Спрашиваю: «Машина исправна?» — «Да, — ответил механик-водитель, — вот только электромотор поворота башни не работает и нет в запа-

се ведомых траков: все три — рабочие». — «Будем воевать на этом. По машинам!» Команду выполнили более или менее. Поднявшись в танк, сказал, что едем в роту Аветисяна. Вынув карту и ориентируясь по ней, я повел танк в деревню Валки. По дороге, на окраине Новых Петrivцев, попали под огонь артиллерии. Пришлось спрятать танк за каменную стену полуразвалившегося от бомбежки здания и дожидаться темноты. Когда танк был поставлен как следует и заглушен мотор, я объяснил экипажу, куда нам следует прибыть и цель моего маневра. Заряжающий Голубенко высказал: «Да ты здорово ориентируешься по карте, лейтенант!» — «Да и в тактике, видимо, разбираешься не хуже», — сказал радист Вознюк. Молчал только водитель Семилетов. Но я понял, что холодный прием уже позади, в меня поверили.

Как только начало темнеть, мы двинулись и вскоре сопровождаемые артиллерийским и минометным огнем противника прибыли в роту. Практически в течение всей ночи мы, попарно сменяя друг друга, двумя лопатами рыли окоп, выбросив до 30 кубических метров грунта, и, поставив туда танк, тщательно замаскировали его.

Наша подготовка к штурму Киева, в котором должна была принять участие наша бригада, началась с вызова всех командиров танков, взводов и рот 2 ноября 1943 года в землянку командира батальона. Было достаточно темно, моросил мелкий дождь. Нас было тринадцать солдат и три командира самоходных орудий. Начальник политотдела бригады подполковник Молоканов очень коротко поставил задачу командиру батальона. Из его слов я понял, что начало штурма — завтра в 8 часов.

В эту ночь, за исключением дежурных наблюдателей, все крепко спали. В 6 часов 30 минут 3 ноября нас пригласили позавтракать. Получив завтрак, мы решили его съесть не в блиндаже, а на свежем воздухе. Здесь же, перед боем, метрах в двадцати пяти — тридцати и расположилась, испуская дым и пар, наша батальонная кухня. Как только мы расселись, противник открыл артиллерийский огонь. Я успел только крикнуть: «Ложись». Один из снарядов упал сзади нас, метрах в семи-десяти, но своими осколками никого не задел. Другой ударился метрах в десяти от нас и, не разорвавшись, кувыркаясь, смел на своем пути зазевавшегося солдата, оторвал колесо кухни, опрокинув



Т-34 входят в город Изюм, январь 1942 года

ее навзничь вместе с поваром, раздававшим пищу, отвалил угол дома и успокоился в садах на противоположной стороне улицы. Выпустив еще два-три снаряда, противник успокоился. Нам было уже не до завтрака. Собрав свои небольшие пожитки, мы перебрались в танк в ожидании штурма. Нервы на пределе.

Вскоре начался огневой налет, и я подал команду «Заводи!», а увидев в воздухе три зеленых ракеты — «Вперед!». Впереди сплошной дым и вспышки от снарядов, изредка видны взрывы недолетов. Танк сильно дернулся — это мы прошли первую траншею. Постепенно успокаиваюсь. Неожиданно обнаружил справа и слева от танка бегущих, стреляющих на ходу пехотинцев. Идущие справа и слева танки ведут огонь с ходу. Опускаюсь к прицелу, не вижу ничего, кроме наваленных деревьев. Даю команду заряжающему: «Осколочным заряжай!» — «Есть осколочным», — четко ответил Голубенко. Делаю первый выстрел по наваленным бревнам, решив, что это первая траншея противника. Наблюдаю за своим разрывом, успокаиваюсь совсем, почувствовал себя как на полигоне, когда стреляешь по мишеням. Стреляю из пушки по бегущим в форме мышинного цвета фигуркам. Увлекаюсь огнем по мечущимся фигурам и даю команду: «Увеличить скорость». А вот и лес. Семилетов резко замедлил ход. «Не останавливайся!» — «Куда ехать?» — «Вперед, вперед!» Старый двигатель танка хрипит, пока мы давим одно за другим несколько

деревьев. Справа танк Ванюши Абашина, моего командира взвода, тоже ломает дерево, но двигается вперед. Выглянув из люка, увидел небольшую просеку, идущую в глубь леса. Направляю танк по ней. Впереди слева слышны выстрелы танковых пушек и ответный тьявкующий звук противотанковых пушек фашистов.

Справа слышу только шум танковых моторов, но самих танков не вижу. А мой танк идет по просеке вперед. Думаю: не зевай, брат, открываю попеременно вдоль просеки огонь из пушки и пулемета. В лесу становится светлее, и вдруг — поляна. Заметив мечущихся по поляне гитлеровцев, даю выстрел. И тут же вижу, из-за холмиков на другом конце поляны ведется сильный пулеметный и автоматный огонь. Мелькнула между холмиками группа людей, и вдруг — вспышка — противотанковая пушка. Дал длинную очередь из пулемета и крикнул заряжающему: «Осколочным!» А затем почувствовал удар, и танк, как будто бы наскочив на серьезную преграду, на мгновение остановился и снова пошел вперед, резко сдавая в левую сторону. Снова, как на полигоне, отыскал группу снующих около оружия людей и дал по ним выстрел. Услышал крик Феди Вознюка: «Орудие и прислуга — в щепки!» Механик кричит: «Командир, у нас перебита правая гусеница!» — «С радистом выйти через десантный люк и восстановить гусеницу! Я вас прикрою огнем». А уже вышло на поляну еще несколько танков, а затем и стрелки. На ремонт гусеницы рабочим траком (ибо ведомых у нас не было) у нас ушло около часа. Кроме того, при вращении танка на левой гусенице его засосало в болотистую почву, а левее впереди, метрах в десяти, оказалось минное поле, поставленное фашистами на большом сухом участке поляны. Поэтому самовытаскивание танка пришлось осуществлять назад. На это ушло еще около двух часов.

Догнать свой батальон удалось только с наступлением темноты, когда немцам удалось остановить наши танки перед вторым оборонительным рубежом. В течение ночи с 3 на 4 ноября мы осуществили дозаправку машин горючим и боеприпасами и немного отдохнули. На рассвете 4 ноября командир батальона собрал командиров на рекогносцировку. Из тринадцати человек, начавших наступление сутки назад, в строю осталось девять. По-прежнему с нами были три самоходные установки. Мы вышли

к окопам стрелков, и Чумаченко показал: «Вот видите, впереди нас в трехстах метрах устроены сплошные лесные завалы из бревен?» — «Да, видим». — «Вот за этими завалами сидит противник и не дает подняться нашим стрелкам. Сейчас же выдвигайтесь на эту поляну, развернитесь в линию и атакуйте противника». Почему немцы не стреляли и не убили нас, стоявших в рост перед их обороной? Не знаю...

Танки вышли на опушку, развернулись и пошли в атаку. Нам удалось разбросать бревна завалов и, преследуя их по просекам и лесной чащобе, еще засветло выйти на опушку леса к совхозу «Виноградарь». Здесь нас встретили контратакой до батальона немецких танков, в том числе «Тигры». Пришлось отступить в лес и организовать оборону.

Немцы, подойдя к лесу, выдвинули вперед три средних танка, а главные силы построились в две колонны и двинулись в глубь леса. Уже темнело, но тут они решили ввязаться в так нелюбимый ими ночной бой.

Мне было приказано своим танком перекрыть центральную просеку. Справа и чуть сзади меня должен был прикрывать танк Ванюши Абашина, слева меня прикрывала самоходная установка ИСУ-152. Разведка противника, пропущенная нами, углублялась в лес. Подходили главные силы. По шуму моторов было ясно: впереди шел тяжелый танк «Тигр».

Приказываю механику-водителю Семилетову: «Вася, на малых оборотах чуть дай вперед, а то мне мешает впереди стоящее дерево бить по противнику в лоб». За двое суток боя мы сдружились, и экипаж понимал меня с полуслова. Улучшив позицию, я увидел противника. Не дожидаясь, когда механик-водитель окончательно установит танк, я дал первый выстрел подкалиберным по головному танку, который находился уже в пятидесяти метрах от меня. Мгновенная вспышка в лобовой части фашистского танка, и вдруг он загорелся, освещая всю колонну. Механик-водитель Семилетов кричит: «Командир, твою мать! Зачем выстрелил? Я еще люк не закрыл! Теперь от газов ничего не вижу». Но в этот период я обо всем забыл, кроме танков противника.

Голубенко без моей команды уже докладывает: «Подкалиберным готово!» Вторым выстрелом я убил выходящий из-за первого горящего танка второй танк противника. Он также вспыхнул.

В лесу стало светло как днем. Слышу выстрелы танка Ванюши Абашина, глухой и долгий выстрел слева 152-мм самоходки. В прицел вижу уже несколько горящих танков. Кричу механику: «Вася, подойди ближе к горящим танкам, а то фрицы удерут». Подойдя почти вплотную к первому горящему танку из-за его правого борта, нахожу следующую живую цель «Артштурм». Выстрел — готова. Мы преследуем противника до совхоза «Виноградарь», где остановились привести себя в порядок. Как могли, подзаправились, готовясь к решающему штурму города.

Утром 5 ноября в наше расположение приехали командир бригады гвардии полковник Кошелев и начальник политотдела подполковник Молоканов. Оставшиеся экипажи семи танков и трех самоходок выстроились перед машинами. Обратившись к нам, командиры поставили задачу овладеть городом, добавив, что первым экипажам, ворвавшимся в город, будет присвоено звание Героя Советского Союза.

Минут через тридцать, построившись в боевую линию, мы пошли в атаку и быстро овладели южной окраиной Пуца-Водица, с ходу пересекли Святошино, а затем и шоссе Киев—Житомир. Дорогу преграждал противотанковый ров, вырытый еще в 1941 году, который необходимо было преодолеть, чтобы попасть в город. Спустившись в ров, танк застрял — мотор ревел на максимальных оборотах, из выхлопных труб вырывались полуметровые пучки огня, говорившие о его чрезвычайной изношенности, но выбраться не получалось. Чтобы увеличить тяговое усилие, кричу механику: «Преодолевай задним ходом!» И вот первая улица. И снова незадача! Рабочий трак, который мы поставили в лесу взамен разбитого ведомого, сейчас при выходе на мощные улицы своим десятисантиметровым зубом поднимал корпус танка с правой стороны, исключая ведение огня. Остановились и, позаимствовав ведомый трак, приступили к ремонту.

Батальон получил задачу двигаться к центру города. Головной танк достиг Т-образного перекрестка и вдруг, объятый пламенем, свернул вправо, врезавшись в один из угловых домов. Разведчики, находящиеся на нем, были сброшены. Лейтенант Абашин и я открыли огонь по удиравшей самоходной установке врага. Вторым снарядом я попал ей в кормовую часть, остановив ее движение. Небольшая заминка, подошедший быстрым

шагом командир батальона назначает головным танк лейтенанта Абашина. По сигналу «Вперед!» мы двинулись дальше и вскоре вышли на Крещатик. Город взят.

Вечером мы получили задачу выйти из города в направлении города Васильков. Однако, преодолевая небольшую речку, наш танк увяз и в силу изношенности двигателя уже не мог выбраться. Пришлось его вытаскивать тягачом и везти в ремонт.

Ремонтные бригады, пытавшиеся восстановить мой танк, после безуспешных семидневных трудов объявили мне, что мой танк не подлежит ремонту в полевых условиях, добавив, что во-евать на нем я смогу лишь в 1944 году. Вот так закончились для меня бои за Киев. За эти бои командование батальона представило меня и еще шестерых командиров к званию Героя Советского Союза.

В период подготовки к дальнейшим боям мне разрешали самостоятельно формировать свой экипаж, поскольку со старым экипажем пришлось расстаться. Без ложной скромности скажу, что люди просились ко мне. Правда, из назначенного мне экипажа я никого, кроме механика-водителя, менять не стал. Радистом был молодой паренек Клещевой (имени его не помню), а башнером — старшина эвенк, имя и фамилия которого также стерлись из памяти. Несколько опытных механиков батальона уговорили меня взять механиком-водителем Петра Тюрина.

27 декабря 1943 года бригада получила приказ наступать в направлении Чековичи — Гута-Добрынская — Каменный Брод — Андреев. Впервые мне было доверено идти в головном дозоре.

Двигались к линии фронта ночью. Погода была морозная, грунт был твер-



Механик-водитель
Петр Тюрин, 1945 год

дым. Выпавший с утра снег несколько смягчал стук танковых гусениц. Двигатель нового танка тянул очень хорошо, мы двигались с высокой скоростью. Я нервничал, поскольку непонятно, где и как тебя встретит противник. Успокаивало то, что мы двигались полями, обходя населенные пункты, сокращая маршрут. Пройдя километров двадцать, мы вошли в какую-то деревушку. Остановились. Вскоре нас догнала колонна бригады. Отдых был очень короткий, после чего мы получили задачу двигаться вперед, но у меня — незадача. Мой механик-водитель Петр Тюрин заявил, что вести танк не может, поскольку не видит в темноте. Мы засуетились. Заменить его было некем. Экипаж был не взаимозаменяемым. Мог вести танк, кроме водителя, только я. Минут двадцать заставил нас Тюрин волноваться. Тут я почувствовал, что он лжет: если бы он на самом деле ослеп, он бы себя вел по-другому. Просто у парня сдали нервы — идти первым, не зная, что случится с тобой в следующую секунду, очень тяжело. Вскипев, я закричал на него: «Зачем же ты напросился в мой экипаж?» — и добавил, обращаясь к замкомандира батальона Арсеньеву: «Товарищ гвардии старший лейтенант! На ближайшем привале замените мне Тюрина». И, повернувшись снова к механику-водителю, приказал в грубой форме: «А сейчас садись за рычаги и веди танк». Я дал команду «Вперед!» и, напрягая зрение, стараясь в темноте через летящие снежинки разглядеть хоть что-нибудь, начал управлять им через ТПУ. Я часто отвлекался на ориентирование по карте, нагибаясь внутрь танка, который слабо, но освещался, и вскоре забыл про Петра, который вполне уверенно вел танк.

С рассветом вдалеке показалось село Каменный Брод, а перед ним, метрах в пятистах от себя, я увидел темный предмет, который в предрассветных сумерках принял за танк. Дал по нему два раза бронебойными снарядами — вижу искры от попадания и отлетающие в разные стороны черные куски. Понял, что перепутал, а подъехав, увидел большой валун. Вдруг из села на всех парах выскочили два немецких танка Т-IV и удирают от нас вправо, в сторону города Черняхова. Я кричу: «Тюрин, догони, догони!» А он струсил, остановился. До них уже полтора-два километра. Я выпустил пару снарядов — мимо. Черт с ними, надо брать село.

Не доехав до крайних домов метров триста, встретил старичка, который показал мне проход в минном поле и сказал, что в селе немцев нет, но в соседнем стоит много немецких танков. Поблагодарив деда, вошел в село и двинулся по улице на его противоположную окраину. Дома стояли в одну линию вдоль дороги, а за ними, справа и слева, виднелись широкие поля. Меня догнали еще два наших танка, в том числе и танк командира взвода Ванюши Абашина. Выйдя на противоположную окраину, увидел в полутора километрах соседнее село, расположенное вдоль дороги. Не успел посмотреть на карту, чтобы определить его название, как вдруг заметил рядом с дальним селом, немного правее, курсирующие по полю немецкие средние танки Т-IV, выкрашенные в белый цвет. Вслед за ними из-за домов начали выползать танки «Тигры» и «Пантеры», которые строились в боевую линию. Насчитал их семь штук. За ними также выстраивались во вторую линию танки Т-IV, которых было около полутора десятков. Недолго думая подал команду: «Бронебойным заряжай!» — «Бронебойным — готово». Стреляю по правифланговому «Тигру» — мимо! Что такое?! Смотрю в прицел — он у меня сбит на пять делений вправо. Вот почему от меня ушли те два танка при подходе к селу. Уточняю прицел, слышу, как по радио командиры нашей и второй роты развертывают танки в боевой порядок. Высунувшись из башни танка, увидел, как весь батальон развертывается в поле правее домов в боевой порядок, чтобы встретить в лоб танки противника. Это было безграмотное решение командира батальона, которое дорого нам стоило, но об этом я расскажу дальше.

Не знаю, что меня дернуло, но я решил атаковать немцев. Один против двадцати немецких танков! Совсем голову потерял! Даю команду механику: «Вперед! К тому селу!» Вслед за мной шел и второй танк нашего взвода, которым командовал Ванюша Абашин. Слева от дороги увидел скат к реке. Стало быть, можно свернуть с дороги и незаметно подойти к противнику. И только успел об этом подумать, как крайний «Тигр» с расстояния один километр дал по мне выстрел. Он бы меня убил, но болванка зацепилась за рукоять оставленной с осени и вмерзшей в землю сохи, изменила траекторию полета, пролетела в нескольких сантиметрах от башни моего танка. Повезло! Если бы они по мне

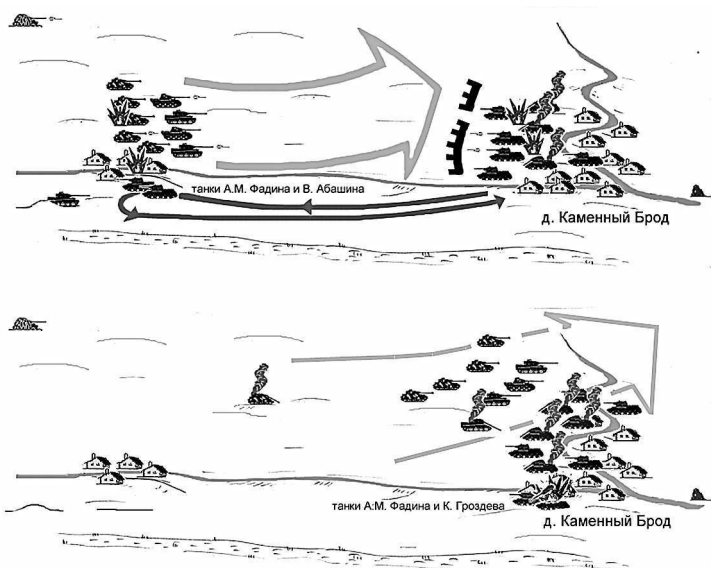

Бой у деревни Каменный Брод

все саданули, от меня бы мокрого места не осталось, но почему-то они не стреляли. Я крикнул Тюрину: «Сверни влево и иди по ложине вдоль речки, к крайнему дому села!» За мной этот маневр повторил и Ванюша Абашин.

Подъехав к крайнему дому, думая, что он закрыл меня от развертывающихся немецких танков, решил посмотреть из-за угла этой хаты, что делают немцы, и доложить обстановку командиру роты по радио. Только я подбежал, крадучись, к углу дома и хотел было высунуться, как снаряд, выпущенный из танка, стоявшего за стогом сена в полутора километрах от деревни, по-видимому, в целях обеспечения развертывания главных сил и поддержки их атаки, отвалил угол этой хаты и отбросил меня к моему танку. Поднялся с трудом, ибо ноги отяжелели и не хотели подчиняться, иду к своему танку, руки трясутся. А тут метрах в трехстах-четырехстах перед нами выполз из окопа тяжелый танк Т-VI — «Тигр» желтого цвета. Мы стоим на открытом месте. Почему он не стрелял?! Не знаю... Я еще в танк не заскочил, кричу Ванюше: «Стреляй, р... й, стреляй!!! Стреляй по нему, твою мать!» А он стоит, смотрит.

Видать, обалдел. Честно говоря, я был выше его по уровню подготовки, особенно после службы офицером связи при штабе.

С трудом влез в свой танк и навел пушку на этот выползающий «Тигр». Однако, видимо, вследствие шока и большого волнения, никак не мог определить точно расстояние до него. Принял решение отступить. Даю команду Тюрину развернуться и вернуться в Каменный Брод тем же путем, что и пришли. А немецкие танки, завершив разворачивание, пошли в атаку на батальон, стреляют, наши танки горят. Я параллельно им, правее метров двести, иду со скоростью 50—60 км/ч.

Обогнал их, заехал за крайнюю хату, резко развернулся и встал между домом и сараем, около которого стоял стог сена: «Сейчас я вас в борт пощелкаю». А танки обошли деревню справа и движутся мимо меня. Смотрю в прицел, мешает куча навоза. Продвинулся вперед, развернул башню и вижу идущий ко мне правым бортом крайний правофланговый вражеский «Тигр», готовый к выстрелу по одному из наших танков, стоявшему на его пути. Своего попадания я не видел, но «Тигр» дернулся и встал, а из него повалил дым. Ко мне подъехал танк командира 2-го взвода Кости Гроздева, ему надо было за другую хату и бить, а он ко мне жметесь. Видимо, танк, который издалека прикрывал разворачивание и стрелял по мне, когда я был у соседнего дома, врезал ему. Башню сорвало, и она отлетела на крышу соседнего дома. Костя выскочил... вернее, выскочила верхняя часть туловища, а нижняя в танке осталась. Руками по земле скребет, глаза хлопают. Ты понимаешь?! Я кричу механику: «Назад!» Только развернулись — удар! И танк закрутился и закатился аж на другую сторону улицы. Болванка, попав в правую бортовую передачу, оторвала большой бронированный кусок, оголивший шестерни передачи, но танку практически ущерба не принесла. Немецкие танки повернули левее и стали быстро сворачиваться для выхода из боя.

Сожгли мы у них четыре танка, из них один «Тигр», но и сами потеряли восемь машин. В лоб встретили! Надо было спрятаться за хаты, пропустить их и жечь в борта. Мы бы их все там пожгли! А так роту потеряли! В основном, конечно, молодежь — только пришедшую на пополнение, без опыта. Главное, они выскочили. Уже позднее выяснилось, что эта группировка с нашим выходом

в Каменный Брод попадала в окружение, отчего и шла ва-банк, чтобы прорвать наш боевой порядок.

Быстро перегруппировавшись, бригада начала преследование. Темнело. Настроение отвратительное — столько людей потеряли, но сейчас главное — не дать им закрепиться и перейти к обороне.

Часам к девяти темнота и моросивший мелкий дождь со снегом совсем ослепили меня. Движение замедлилось. Меня догнали другие танки, развернувшись в боевую линию, идем, озираясь друг на друга. Ночная мгла, атака в никуда, противника не видно. Начали стрелять осколочно-фугасными снарядами по ходу движения. Вскоре прошли большое село.

Незаметно наступил рассвет, показалась грунтовая дорога. Слышу по радио открытым текстом: «Фадину занять свое место». Ускоряю ход и выхожу вперед в готовности действовать в качестве боевого дозора. За мной выдвигаются еще два танка. С рассветом на душе стало веселее, однако ненадолго. Сквозь дымку, высунувшись по грудь из танка, увидел очертания большого населенного пункта. Мне показалось, что это город Черняхов. И только успел это подумать, как по нас ударила тяжелая вражеская артиллерия.

Развертывание и атака с ходу начались стремительно. Слева, в двухстах метрах от меня, развернулась батарея новых самоходных установок СУ-85 и открыла огонь с места. Еще левее разворачивается истребительно-противотанковая батарея нашей бригады. Мы тремя танками атакуем, ведя огонь по крайним хатам.

Смотрю в прицел и вижу выдвигающуюся перпендикулярно нам в двух километрах колонну танков, входящую в город с другой стороны. А тут еще артиллерия бьет по ним и по нас откуда-то справа. Мелькнула мысль, как хорошо налажено взаимодействие по захвату этого населенного пункта. И тут заметил, как от крайнего дома в белом полушубке бежит навстречу нам человек, подбегает к командиру противотанковой батареи и бьет его в лицо. Оказалось, что в город уже вошла 21-я гвардейская танковая бригада, а мы, выходит, ведем огонь по своим. Быстро ориентируемся и поворачиваем на центр города. Слышу по радио открытым текстом: «Фадину и Абашину выйти к железно-

дорожному вокзалу». Поворачиваю правее и вижу двухэтажное каменное здание вокзала.

Поворачиваю башню для выстрела вдоль улицы, и вдруг танк содрогается от мощного взрыва крупнокалиберного осколочно-го снаряда, попавшего в правую часть кормы. Танк продолжает двигаться, медленно сворачивая в правую сторону.

Механик-водитель кричит: «Командир, доби́ли нашу бортовую передачу». — «Можешь двигаться?» — «С трудом». Подъехали к крайнему от вокзала дому. Я выскочил из танка, чтобы посмотреть повреждения. Оставшуюся часть броневого листа, прикрывавшую шестерни бортовой передачи, как ножом срезало. Разбиты две шестерни, а другие имеют трещины. Не пойму до сих пор, как мы еще продолжали двигаться. В этот момент подъехал на своем танке командир батальона Д. А. Чумаченко, приказавший занять оборону и ждать ремонтников.

Поставив танк в гуще яблоневого сада, примыкавшего к дому, мы вскоре дождались присланную командиром батальона ремонтную летучку. Поговорив немного с ремонтниками, я распорядился, чтобы командир орудия и стрелок-радист находились в танке и вели наблюдение, а сам решил сходить к зданию вокзала и понаблюдать из него за городом. Вдруг услышал крики, автоматные очереди и выстрел из моего танка. Повернулся и со всех ног бросился назад. Оказалось, что оставшиеся в тылу немцы атаковали танк. Ремонтники и экипаж заняли оборону, а заряжающий выстрелил осколочным снарядом практически в упор по атакующей пехоте. В итоге немцы потеряли около десяти человек, а оставшиеся тринадцать сдались в плен.

Восстановление танка заняло около суток, а потом пришлось догонять ведущую бой днем и ночью свою бригаду. Не могу вспомнить сейчас, когда же мы спали. Все это делалось какими-то урывками, от одного до двух часов в сутки. Усталость провоцировала появление безразличия, что вело к потерям.

Уже ночью вошли в город Сквиру. Все измотались до того, что никто и не заметил прихода Нового, 1944 года. Отдохнуть удалось часа три-четыре. Проснулись от ударов по башне палкой — работники походной кухни звали на завтрак. Во время завтрака нас вызвали к командиру батальона. Около батальонной автомашины с будкой собралось одиннадцать человек, из

которых трое — командиры самоходных установок. В батальоне осталось восемь танков — это еще неплохо, плюс два отделения от взвода бригадной разведки. Выйдя из будки, командир батальона сначала представил нам нового командира роты лейтенанта-техника Карабуту, а затем поставил задачу пройти маршем до города Тараща, овладеть им и удержать до подхода главных сил бригады.

Выдвинулись засветло. Мне с пятью разведчиками опять пришлось двигаться в голове колонны на километр-полтора впереди. Вскоре над нами зависла «рама». Значит, жди гостей. И точно! Появляются восемнадцать Ю-87. Развернувшись в боевую линию, держа интервалы между машинами сто — сто пятьдесят метров, мы на большой скорости шли вперед. Бомбежка была интенсивной, но безрезультатной — ни одна машина не пострадала. Впереди показалось небольшое село, откуда донеслись выстрелы полевых пушек и автоматные очереди. Мы были очень злы и с ходу открыли огонь, заставив небольшой гарнизон спасаться бегством.

Мы продолжали двигаться в боевом порядке, как будто бы нам что-то подсказывало, что противник совсем недалеко и мы вот-вот его встретим. На смену отбомбившимся и ушедшим восемнадцати самолетам появились вдалеке еще две группы по восемнадцать самолетов, которые, сделав большой разворот, принялись нас бомбить. Это подтверждало мое предположение, что противник совсем близко. Вскоре перед нашим взором открылась большая деревня, через которую двигалась черная на фоне белого снега, сплошная, необозримой величины колонна противника.

Голова этой колонны, в которой были автомашины, конные упряжки, уже вышла из села и стала наращивать скорость, чтобы уйти. Как выяснилось, это выдвигались тылы вновь подошедшей 88-й пехотной дивизии противника. Видя перед собой практически беззащитного противника, мы, стреляя с ходу, стали рассыпаться из боевого порядка по ширине колонны, чтобы не дать уйти и части из нее. Тут, на нашу беду, население деревни Березанка вышло из домов навстречу нам, молясь и призывая нас быстрее войти в деревню, мешая вести огонь по немцам. Пришлось вести огонь через их головы по убегающим в поле

немцам, бросавшим снаряженные повозки и автомашины. Идя вдоль колонны, расстреливаю убегающих немцев из пулеметов. Вдруг увидел группу фрицев на окраине деревни, суевившихся возле каких-то повозок, распрягавших лошадей и отгонявших их в сторону. Даю выстрел осколочным в их гушу и вижу: снаряд раскидал их в сторону, и только тут заметил орудие, которое они пытались развернуть прямо на дороге.

Высунувшись из башни, увидел еще три такие же группы, пытающиеся освободиться от лошадей, которые везли орудия. Мне удалось сделать три или четыре выстрела, и все снаряды легли в расположение этой артиллерийской батареи. Подскочив к первому орудью, я приказал Тюрину объехать его, сам же расстреливал из пулемета ее расчеты. Придя немного в себя от скоротечного боя, я высунулся из башни, осматривая поле боя. Оно было ужасно. Вдоль дороги стояли брошенные немецкие повозки и автомашины, разбитые и целые, груженные продовольствием и боеприпасами, лежали трупы убитых немцев и лошадей... Такое же количество лежащих на снегу трупов мне пришлось увидеть примерно через неделю в районе прорыва немецкой обороны у города Виноград, но это были уже наши пехотинцы...

Пленных было порядка двухсот человек, и мы не знали, что с ними делать, так как на танках десантом шел только взвод разведки. Пришлось из них выделить для охраны и конвоирования несколько человек. Мы сосредоточились в деревне, поживившись трофеями. Тюрин и Клещевой принесли по большой свиной туше, положив их на трансмиссию: «Отдадим хозяевам домов, где будем останавливаться». А затем Тюрин подал мне новые кожаные офицерские сапоги, говоря, что в валенках все время нельзя ходить, а таких сапог, дескать, лейтенанту все равно не выдадут. Да, сапоги оказались мне по размеру, и я до сих пор помню их прочность, непромокаемость.

Вскоре ко мне подошел командир роты старший лейтенант Володя Карабута, поставил задачу двигаться вперед к городу Тараша, который был где-то в десяти километрах западнее деревни Березанка.

Подмороженная грунтовая дорога позволяла идти на высокой скорости. Пройдя несколько километров, мы подошли к селу Лесовичи. Немцев там не оказалось.

До города оставалось всего около трех километров, которые мы легко преодолели. В сумерках на большой скорости, наблюдая в прицел пушки, врываюсь на улицу. Жителей никого не видно. Это плохой признак — значит, где-то засада. Впереди вижу перекресток, но в этот момент из одного дома выбегает женщина и машет рукой. Останавливаю танк, высовываюсь из люка и кричу ей, но за ревом двигателя ее ответа не слышу. Вылезаю из танка и спрашиваю: «В чем дело?» Она кричит, что впереди, метрах в трехстах, на перекрестке, стоят немецкие танки. Благодарю ее и направляюсь к своему танку. В этот момент выскочивший из следующего за мной танка командир роты Владимир Карабута, узнав от меня о противнике, сказал: «Фадин, ты уже Герой Советского Союза, поэтому первым пойду я» — и начал объезжать мой танк. Вскочив в танк, кричу Петру Тюрину: «Иди за ним, как только его подобьют, сразу из-за него выскакивай и — вперед!» Тюрин за ним. Так оно и случилось. Пройдя метров сто, танк Карабуты получает снаряд в лоб и загорается. Я обхожу его и, стреляя в никуда, вырываюсь вперед. Только тут увидел впереди, метрах в ста, тяжелую самоходную установку «Фердинанд», которая, упираясь кормой в небольшое каменное строение, контролировала перекресток. Увидев «Фердинанда» и ударив ему в лоб бронебойным снарядом, даю команду Тюрину таранить его. Тюрин приблизился, ударил «Фердинанда» и начал его давить. Экипаж попытался выскочить, но попал под автоматный огонь заряжающего. Четверо остались лежать убитыми на крыше корпуса, однако одному немцу удалось убежать. Успокаиваю Тюрина и даю команду сдать назад. Вижу, остальные танки и САУ движутся по улице, ведя огонь.

Успокаиваюсь, сажаю разведчиков на танк и выдвигаюсь на улицу, ведущую к центру города. Стрельба прекратилась, и наступила какая-то зловещая тишина. Командир роты со своим экипажем погиб (как потом выяснилось, он остался жив), и ждать команды «вперед» не от кого, кто-то должен показать пример. А коль я шел первым и так легко расправился с «Фердинандом», то мне и сам бог велел идти дальше. Разворачиваюсь на перекрестке налево и двигаюсь по улице, которая спускается к реке. Подошел к мосту. Только подумал: «Не обвалился бы», — как с другой стороны реки из-за поворота улицы показа-

лась большегрузная автомашина с большим кузовом. В темноте немцы не заметили остановившийся на противоположном берегу у основания моста наш танк и, выехав на мост с ходу, уперлись бампером в лоб танка. Шофер быстро сообразил и выпрыгнул из кабины прямо под мост. Мне оставалось только нажать на спуск пушки, и осколочно-фугасный снаряд, пробив кабину, взорвался внутри кузова, набитого немцами. Фейерверк! Останки людей падают на лед, на мост. Я говорю: «Петя, вперед». Передок и мотор сбросили с моста и, по трупам проехав через мост, поднялись по улице. Разведчики соскочили с танка у моста, видимо, отправившись мародерничать — собирать часы, пистолеты. Тогда часов-то не было. Только у командира танка были танковые часы с большим циферблатом.

Медленно двигаемся вперед, повернули и, дав выстрел вдоль улицы, устремились на полном ходу к центру города. Подошли к Т-образному перекрестку. Перекладину этой «Т» образовывал дом, к стене которого, в тень, я прижал танк. Немцев не видно. Своих танков тоже. Заглушили мотор, притаились, наблюдаем. Идти вперед ночью по хорошо освещенным луной улицам без разведки и десанта на танке страшновато, но и стоять без дела тоже неудобно. Кругом зловещая тишина. И вдруг слышу: заработали двигатели нескольких танков, и мгновенно мимо меня по улице на большой скорости прошли три наших танка. Тут же в той стороне, куда они прошли, послышались взрывы и оружейные выстрелы. Вспыхнул бой и на восточной окраине города, где оставались основные силы бригады. Я жду. В той стороне, куда проскочили три наших танка, бой постепенно замирает — видимо, их сожгли.

Минут через пятнадцать-двадцать я услышал, как оттуда идет немецкий танк. Решил подпустить его вплотную и уничтожить метров со ста. И тут меня осенила дикая мысль. Надо его уничтожить так, чтобы было красиво, чтобы потом мелом на нем написать: «Подбил лейтенант Фадин». Во дурь какая! Для этого его надо впустить на перекресток, т. е. на пятнадцать-двадцать метров от себя, и врезать ему броневой снаряд в борт, когда он будет поворачивать налево (я почему-то был убежден, что он повернет на левую улицу). И вот держу вражеский танк на прицеле. Танк-то небольшой: Т-III или Т-IV. Он вышел на перекре-

сток, развернулся налево, я доворачиваю башню направо... а она не поворачивается. Вражеский танк рванул вдоль улицы. Кричу Тюрину: «Заводи и выходи на эту улицу, расстреляем его вдогонку!» Но танк сразу не завелся. Упустили! Я выскочил из башни на корму. К задней части башни танка был приторочен брезент. Разведчики, сидевшие на корме, вытянули его края, чтобы подстелить на холодную броню. Выпущенный край брезента попал под зубцы поворотного механизма башни, заклинив ее. Он не мог туда попасть, просто не мог!!! Я до сих пор не могу пережить, что упустил этот танк! Я после войны рассказывал этот эпизод матери. Говорю: «Не мог брезент под башню попасть». На что она ответила: «Бог тебя сколько раз спасал? 4 раза. Бог ведь один. Видимо, там честные люди сидели. Вот он тебе и подсунул брезент под башню».

Вытащив брезент и запрыгнув в танк, приказываю Тюрину выйти на улицу, по которой ушел танк, в надежде догнать его снарядом. В это время слышу по радио: «Фадину, Фадину, срочно вернуться назад». Разворачиваю свой танк в обратную сторону и двигаюсь к мосту.

Бой явно затихал. Немцы, понеся потери, начали вывод своих подразделений. Вот так в ночь с 4 на 5 января мы освободили город Тараша.

В течение первой половины дня 5 января мы приводили себя в порядок, немного поспали. А в 14 часов 5 января 1944 года начали выдвижение через весь город на запад, в направлении города Лысая Гора. Как и прежде, мне посадили четырех разведчиков — и вперед, в голове колонны.

Входим в пригород Лысой Горы. Справа вижу в темноте украинские белые хаты, а впереди темнеет лесок. Командую Тюрину увеличить скорость. Проскакивая по улицам Лысой Горы, получаю три или четыре снаряда из полуавтоматической пушки себе в левый борт. Танк сполз вправо в какую-то яму, так что стрелять из него можно только в воздух. Останавливаемся. Открываю люк, вылезаю из танка и вижу, что моя левая бортовая передача разбита и танк не только двигаться, но и повернуться, чтобы удобнее было стрелять, не может. Подъехавший командир батальона приказал ждать ремонтников, оставив для охраны стрелковое отделение во главе с командиром взвода.