



## СОДЕРЖАНИЕ

Введение .....	6	Рисуем мужскую и женскую головы .....	36
Шесть этапов схематичного рисования головы .....	7	Рисуем мужской профиль .....	37
Построение головы с помощью двух окружностей .....	8	Полезные указания при рисовании мужского профиля .....	38
Начинаем рисовать голову в фас .....	10	Изучаем поверхности мужской головы .....	39
Пробуем рисовать плоско заточенным карандашом .....	12	Отличительные признаки мужской головы в фас .....	40
<b>ЧЕРТЫ ЛИЦА</b>			
Учимся рисовать глаз .....	13	<b>Молодость и старость</b>	
Советы рисующим глаз .....	14	Рисуем голову ребенка .....	42
Колесо из глаз .....	16	Полукарикатурная голова .....	43
Рисуем женский рот .....	17	Как изобразить возраст на лице .....	44
Смех и треугольник .....	18	<b>ОСНОВЫ ФИГУРЫ</b>	
Строение носа .....	19	Пропорции человеческой фигуры .....	45
Мужские носы .....	19	Изучаем человеческий скелет .....	46
Женские носы .....	19	Упрощенная фигура .....	47
Рисуем нос минимальным количеством штрихов .....	20	Начинаем рисовать человеческую фигуру .....	48
Изображение носа под различными углами .....	21	Женское и мужское тело в сравнении .....	48
Рисуем ухо .....	22	Изменения направления в фигуре .....	49
Шесть этапов упрощенной схемы рисования уха .....	22	Основные линии человеческой фигуры .....	50
<b>Волосы</b>			
Естественная форма волос .....	23	Построение фигуры методом двойного треугольника .....	51
Рассмотрим волосы поближе .....	23	Различные подходы к начальной стадии рисования фигуры человека .....	52
Упрощение процесса рисования волос .....	25	Движение рук и пропорции тела .....	53
Различные способы изображения темных волос .....	26	Принцип буквы "Т" .....	54
Различные способы изображения светлых волос .....	27	Делаем набросок фигуры шаг за шагом .....	55
Рисуем мужские волосы поэтапно .....	28	<b>ТОРС И ФИГУРА</b>	
<b>ВЕЛИЧИНА ГОЛОВЫ И СООТВЕТСТВИЯ</b>			
Скрытые углы .....	29	Изображение соединений рук и ног с торсом .....	56
Скрытые окружности .....	29	Выделение мышц и костей в области грудной клетки .....	57
Воздушный змей .....	29	Упрощенное руководство по пропорциям тела: 12 позиций .....	58
Сокращение размеров головы в ракурсе .....	30	Наклоненный торс .....	59
Рисуем женский профиль .....	33	Упрощение изображения области таза .....	60
Различия между женским и мужским профилями .....	35		

О различиях между областью таза мужчины и женщины . . . . .	.61
Использование схематичного изображения костей . . . . .	.62
Влияние скелета на поверхностную анатомию . . . . .	.63

### **ПРИНЦИПЫ РИСОВАНИЯ ФИГУРЫ**

Плоскости и объемность . . . . .	.64
Линии направления, изгиба и действия . . . . .	.65
Как использовать принципы строения тела в рисовании . . . . .	.66
Соотношение бедер и плеч . . . . .	.67
Человеческая фигура со спины . . . . .	.68
Связь между передней частью торса и спиной . . . . .	.69
Различные стили рисования человеческой фигуры . . . . .	.70

### **ШЕЯ И ПЛЕЧИ**

Особенности изображения шеи . . . . .	.71
Главные мышцы шеи . . . . .	.71
Несколько замечаний относительно строения шеи . . . . .	.72
Еще несколько особенностей строения шеи . . . . .	.73
Различные варианты шеи и линии плеч . . . . .	.74
Это нужно знать, чтобы правильно рисовать плечи . . . . .	.75
Упрощенный рисунок плеч . . . . .	.75
Форма плеч . . . . .	.76
Изучаем область лопатки . . . . .	.77
Замечания по внешнему виду плеча . . . . .	.78
Учимся правильно располагать плечи . . . . .	.79

### **РУКА**

Кости и мышцы руки . . . . .	.80
Полезные указания при рисовании руки . . . . .	.81
Сужение руки . . . . .	.82
Бугорок, который становится ямкой . . . . .	.82
Обстоятельства, которые облегчают рисование руки . . . . .	.83
Вытянутая рука . . . . .	.84
Еще несколько советов относительно руки . . . . .	.85
Изучаем строение локтя . . . . .	.86
Как правильно изобразить локоть . . . . .	.87

### **КИСТЬ**

Упрощенный метод рисования кисти . . . . .	.88
Метод упрощенного рисования кисти сбоку . . . . .	.90
Кости кисти . . . . .	.91
Кисть со стороны ладони . . . . .	.92
Метод упрощенного рисования складок на пальцах . . . . .	.93

Пишущая рука . . . . .	.94
Кулак . . . . .	.95
Учимся делать наброски руки . . . . .	.96
Раскрытая ладонь . . . . .	.96

### **НОГА**

Методы рисования ноги . . . . .	.97
Вспомогательные линии . . . . .	.98
Кости ноги, которые проявляются на поверхности . . . . .	.99
Мышцы ноги спереди и сзади . . . . .	.100
Типы женских ног . . . . .	.100
Мышцы ноги сбоку . . . . .	.101
Анализ строения колена . . . . .	.102
Типы коленей . . . . .	.103
Полезные советы по рисованию ноги . . . . .	.104
Нога по отношению ко всей фигуре . . . . .	.105

### **СТУПНИ**

Начинаем рисовать ступни . . . . .	.106
Ступня как совокупность дуг . . . . .	.106
Кости и сухожилия ступни . . . . .	.107
Замечания относительно стопы . . . . .	.108
Рисуем женские туфли . . . . .	.109
Основная форма . . . . .	.109
Туфли: вид сверху и снизу . . . . .	.110
Ноги и мода . . . . .	.111
Рисуем мужские туфли . . . . .	.112
Облегчаем процесс рисования туфли . . . . .	.113
Все зависит от ступней . . . . .	.114

### **ОДЕЖДА**

Простые складки, вызванные выпуклостями и углублениями в теле . . . . .	.115
Различные типы складок . . . . .	.116
Складки на свету и в тени . . . . .	.117
Фигура женщины и одежда . . . . .	.118
Одежда верхней части тела . . . . .	.119
Складки простые и сложные . . . . .	.120
Рисуем складки в соответствии с телом . . . . .	.121
Фигура мужчины и одежда . . . . .	.122
Несколько слов об использовании “каркаса” тела . . . . .	.123
Советы по рисованию мужской одежды . . . . .	.124
Как рисовать складки на рукавах . . . . .	.125
Облегчаем процесс рисования складок . . . . .	.126



## ВВЕДЕНИЕ

Что в жизни может быть важнее людей? Представьте мир без людей — и в нем практически ничего не останется. Вычеркните людей из искусства — и искусство станет скучным и однообразным. Часто в художественных кругах можно услышать: “Он хорош почти во всем, кроме рисования человеческой фигуры”. И в самом деле, если вы научитесь хорошо рисовать людей, вы станете известной личностью как в коммерческом, так и в чистом искусстве.

Нет сомнений в том, что каждый человек хоть раз в своей жизни пытался нарисовать человека. Ребенок начинает создавать свои первые рисунки, в которых его еще свободное воображение представляет человека, задолго до того, как он научится писать. Никто не убеждает его в том, что у него нет способностей к рисованию, да и сам он не задумывается об этом, поэтому продолжает пытаться рисовать. В этом возрасте дети с упрямством разбирают мебель, рассматривают стены, наблюдают за своими родителями, следовательно, и в их рисунках наблюдается постепенный прогресс. Потом из-за приобретенных комплексов и ограничений интерес к рисованию вдруг исчезает, и лишь некоторые дети регулярно берут в руки карандаш. Остальные же повторяют расхожую фразу: “Ой, я не могу нарисовать даже прямую линию!” А ведь дело в том, что мы люди, а не машины, и ни один из нас не может этого сделать. А интересная изогнутая линия скажет зрителю больше, чем прямая, проведенная с помощью линейки, так как за этой кривой скрывается нечто особенное, индивидуальное. Такие инструменты, как циркуль и линейка, могут использоваться только как вспомогательные средства, они должны лишь дополнять линии, нарисованные от руки.

Теперь несколько слов о великом парадоксе. Люди всегда наблюдают за другими людьми. Тогда почему даже для художников остается тайной устройство человеческого тела? Конечно, одна из причин — это то, что тело человека не статичное, как скала, и не простое,

как яблоко. И все же человек весьма важен для искусства, более того, он является краеугольным камнем миропонимания, поэтому мы должны изучить его, научиться изображать и извлекать из этого пользу.

Если анатомию изучать поэтапно, она не покажется художнику такой непостижимой. Как и все остальное, “она проста, если вы знаете, как это делать”. Следовательно, наша задача — узнать, “как это делать”.

Цель этой книги — научить начинающих художников рисовать фигуру человека. Мы даем читателям то, что они могут легко понять и запомнить. Не стоит говорить о том, что без практики научиться чему-либо невозможно, а практика требует усердия и должна идти в нужном направлении. Начинающий художник должен выработать в себе бесконечное терпение и настойчивость. Если у него не все получается, следует помнить, что даже у художников мировой величины были такие же проблемы. Одна из замечательных сторон практики, придающая уверенности в себе, — та, что студент часто ощущает себя на пороге великого открытия. Карлайл сказал: “Любая работа сначала кажется невозможной”. Однако многие учащиеся в силу невежества оттягивают момент перехода от невозможного к возможному. Надеемся, что благодаря простым и понятным методам, предложенным в этой книге, добросовестный студент поймет, что хорошо нарисовать фигуру человека вполне возможно. Но карандаш, перо или кисть — это не волшебные палочки, которыми достаточно помахать над бумагой; это вполне пригодные и очень полезные инструменты, если ими настойчиво стараться одолеть непокорный белый лист бумаги.

*Джек ХАММ*

## ШЕСТЬ ЭТАПОВ СХЕМАТИЧНОГО РИСОВАНИЯ ГОЛОВЫ



**1** Сделайте набросок овала в форме яйца.

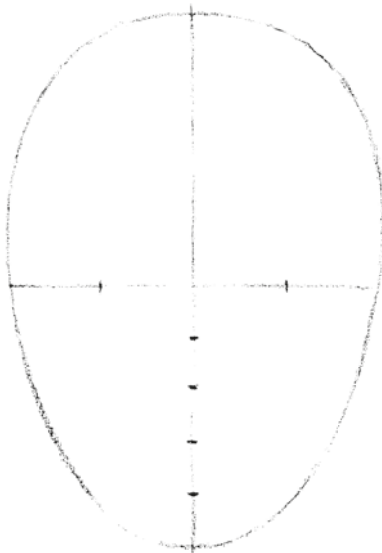

**2** Разделите его на четыре равные части. Разбейте горизонтальную линию на четыре равные части. Разделите нижнюю половину вертикальной линии на пять равных частей.

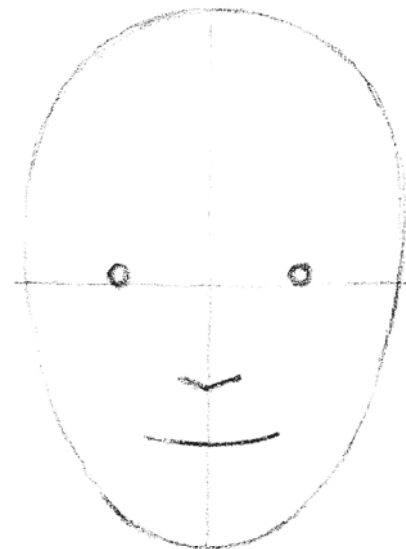

**3** Расположите центр каждого глазного яблока прямо над точками раздела горизонтальной линии. Нарисуйте линию носа от второй точки сверху, а линию рта — в районе второй точки снизу.

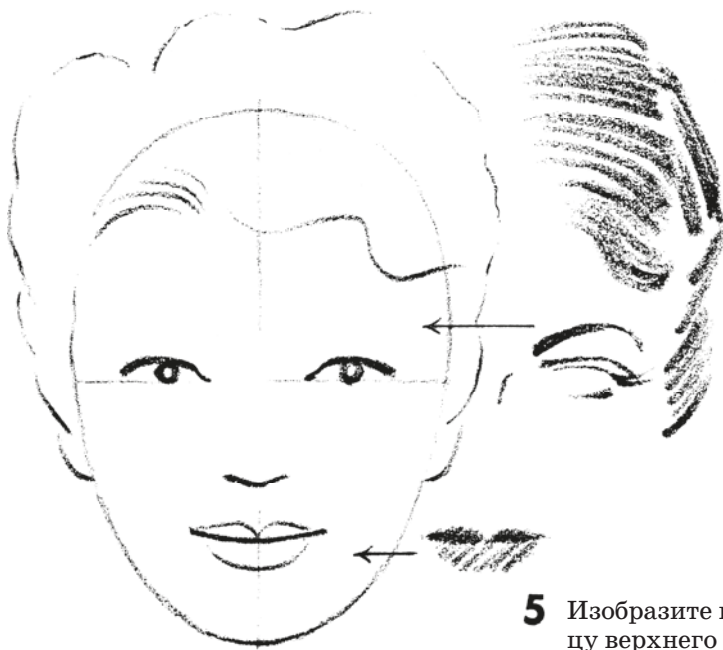

**4** Нарисуйте линии верхнего века и губ. Мочки ушей находятся на одной линии с носом. Набросайте контуры волос.

**5** Изобразите нижнюю границу верхнего века и видимую часть нижнего века. Добавьте на каждом верхнем веке по несколько ресниц. Нарисуйте линии бровей и переносицы. Заштрихуйте губы и волосы, выделяя темные и светлые места.



**6** Таким образом, нарисовав несколько лиц, вы увидите, что они будут немного отличаться друг от друга. Рисуйте до тех пор, пока не добьетесь максимального сходства.

## ПОСТРОЕНИЕ ГОЛОВЫ С ПОМОЩЬЮ ДВУХ ОКРУЖНОСТЕЙ

Перед вами механический метод определения пропорций идеальной женской головы. Этот метод познакомит вас с пропорциями. Используйте его на начальном этапе для построения, остальное рисуйте от руки.

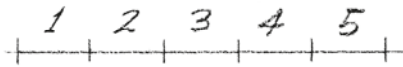

- 1** Разделите линию, равную ширине головы, на пять частей (каждая часть — это примерно ширина одного глаза). На одном из дальнейших этапов глаза разместятся под 2-й и 4-й частями.

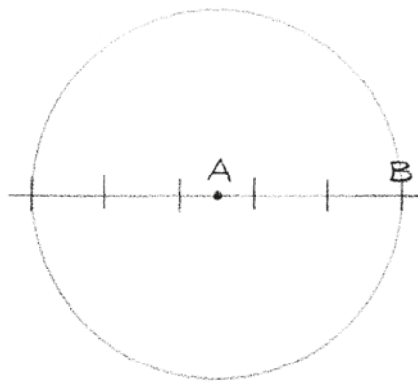

- 2** Поставьте ножку циркуля в центр среднего отрезка (точка А). Начертите круг, радиусом которого будет расстояние от точки А до точки В.

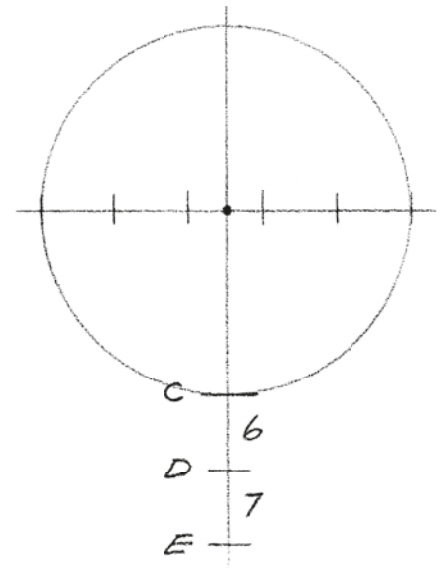

- 3** Проведите вертикальную линию через точку А. Отмерьте на этой линии отрезки 6 и 7, равные отрезкам 1—5. Далее точка С будет кончиком носа.

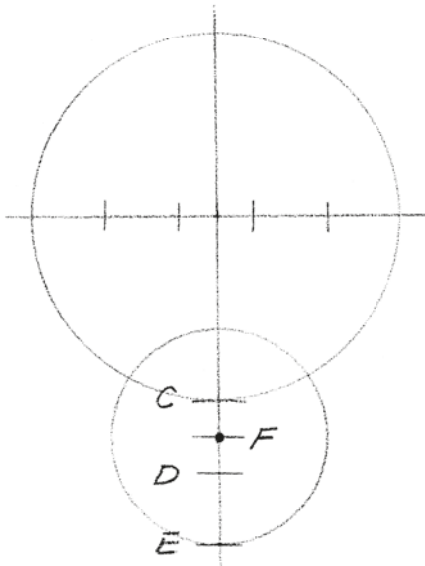

- 4** Разделив отрезок 6 пополам, вы получите точку F, которая является центром окружности с радиусом, равным расстоянию от F до E; точка E будет нижней границей подбородка, точка F — верхней границей рта, а точка D — нижней границей рта.

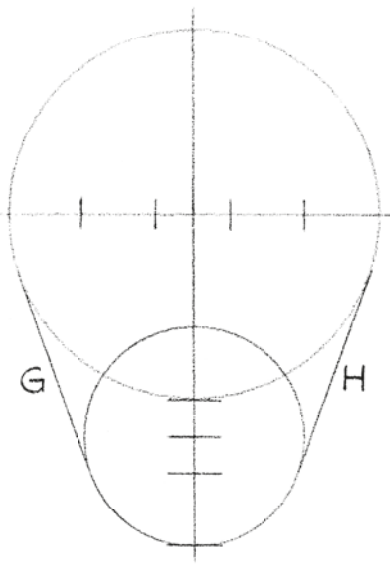

- 5** Осторожно соедините окружности линиями G и H. Эти линии не должны проникать внутрь или выходить за пределы окружностей.

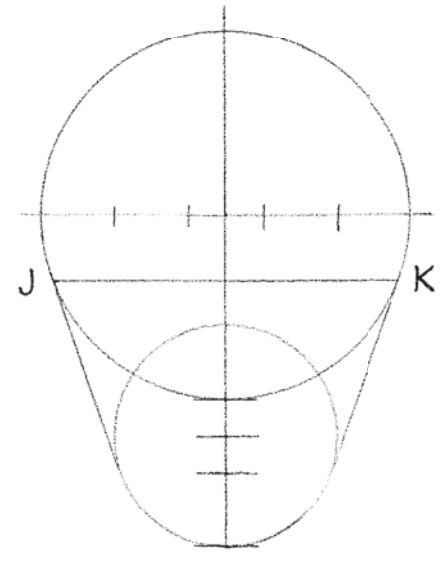

- 6** Соедините линии G и H в точке касания с большей окружностью. Вы получите отрезок JK — будущую верхнюю границу глаз.



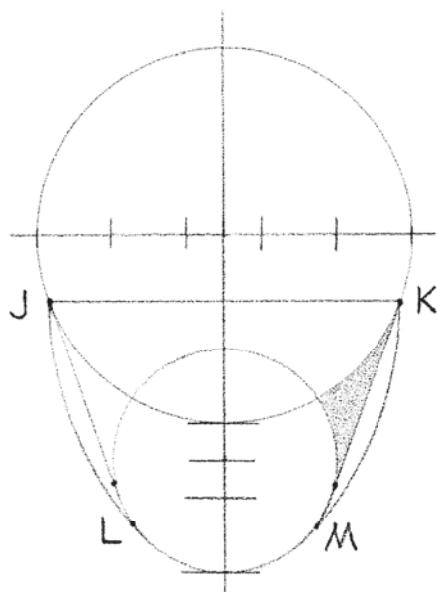

**7** Нарисуйте дугу КМ, поставив ножку циркуля в точку J; так же нарисуйте дугу JL, используя точку K в качестве центра. Эти дуги являются линиями щек. Заштрихованная область показывает углубление под костью щеки.

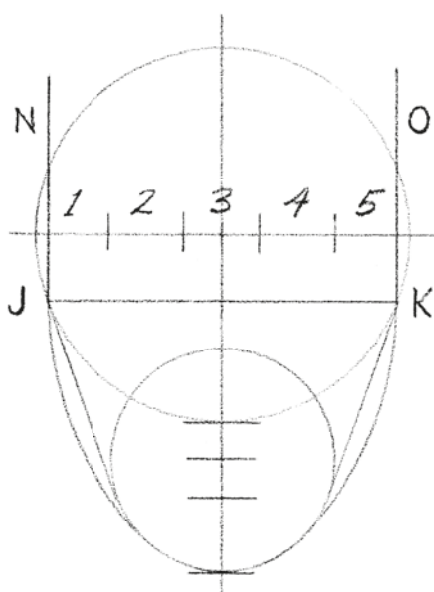

**8** Начертите две вертикальные линии из точек J и K; эти линии являются боковыми границами головы. Заметьте, что эти линии пересекают небольшие кусочки большей окружности.

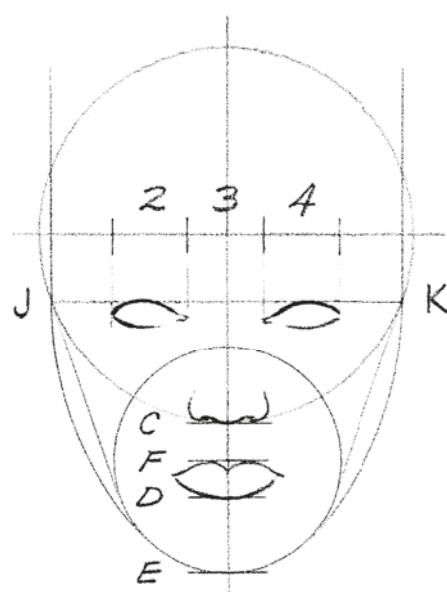

**9** Нарисуйте глаза под линией JK и прямо под отрезками 2 и 4 первой линии. Расположите нос на линии С прямо под отрезком 3. Рот нарисуйте между линиями F и D. Имейте в виду, что рот должен быть несколько шире, чем нос.

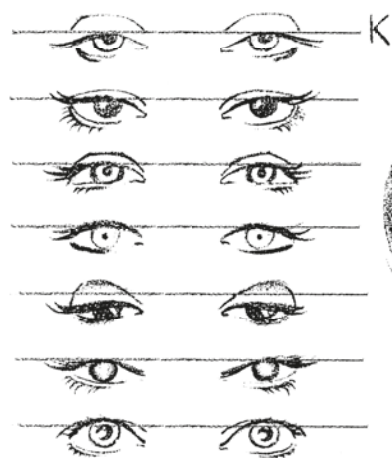

Веки могут быть полными или тонкими, и располагаются они прямо над отрезком JK. Верхнее веко может иметь такую форму, что будет практически незаметно. Глаза могут быть различных оттенков. Возможны разные форма и наклон глаз.



**10**

Щеки могут быть более впалыми. Также возможны различные формы подбородка.

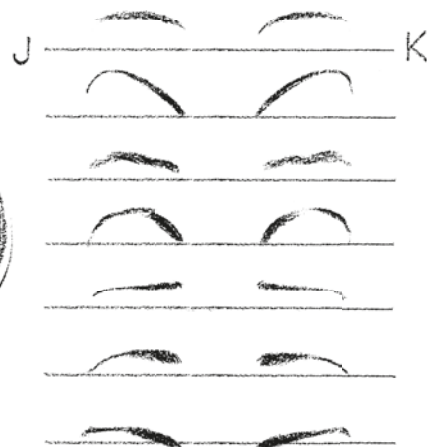

Нарисуйте брови примерно посередине между глазами и начальной линией. Существует множество вариантов.

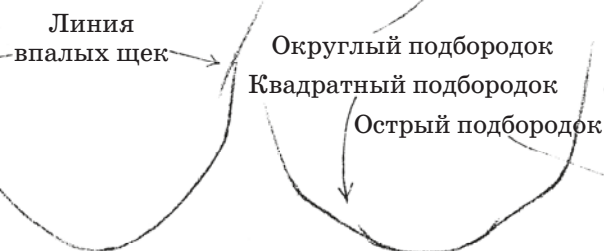

Рот может быть различной формы.



## НАЧИНАЕМ РИСОВАТЬ ГОЛОВУ В ФАС

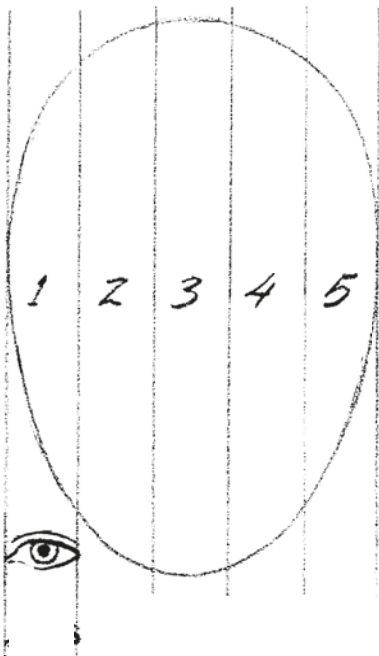

**1** Овал головы делится на пять частей, ширина каждой из них равна ширине глаза. Сами глаза изображаются во второй и четвертой частях. Очень редко размеры частей 2, 3 и 4 отличаются друг от друга. Части 1 и 5 могут быть немного уже остальных. Из-за бакенбард и длинных ресниц расстояния 1 и 5 могут казаться меньше, чем они есть на самом деле.

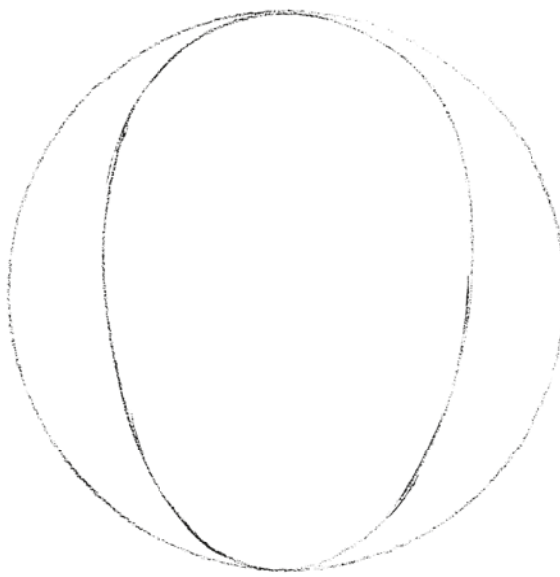

**2** Форма головы далека от круга. Она больше походит на яйцо с острым концом внизу.

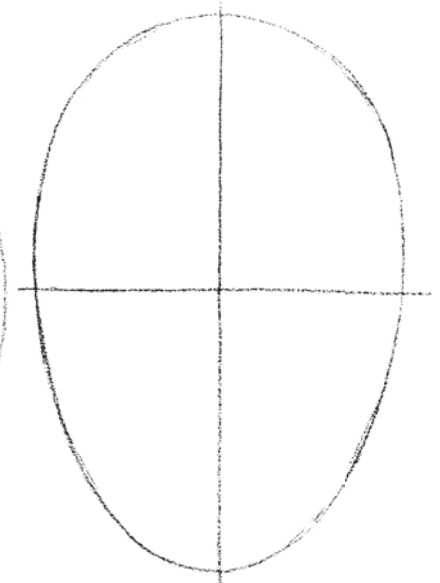

**3** Набросайте легкими линиями форму яйца и разделите ее на четыре равные части.

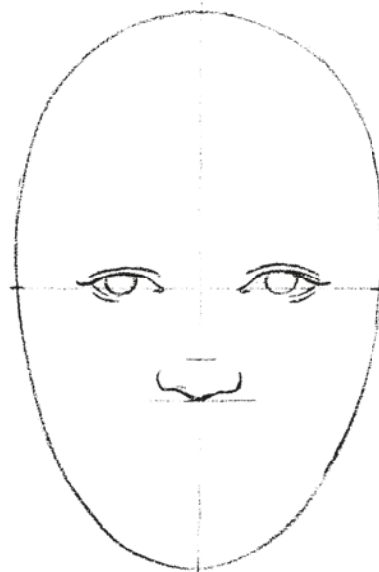

**4** Внутренние уголки глаз должны находиться на горизонтальной линии. Внешние уголки могут быть как на линии, так и немного выше нее. Кончик носа размещается на расстоянии 1,5 ширины глаза от середины горизонтальной линии.

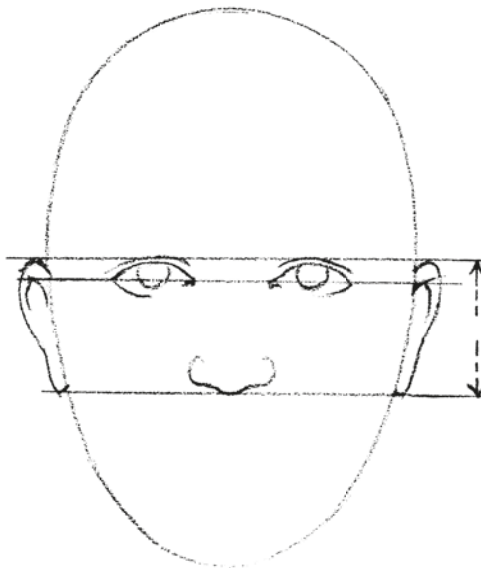

**5** Когда смотришь прямо в лицо, расстояние от верхнего края уха до нижнего равно расстоянию от верхнего века до кончика носа.

**6а** Расстояние от верхней границы открытого глаза до нижней равно половине его ширины. Бровь находится от глаза на расстоянии, равном половине ширины глаза. Могут быть варианты в зависимости от типа лица.

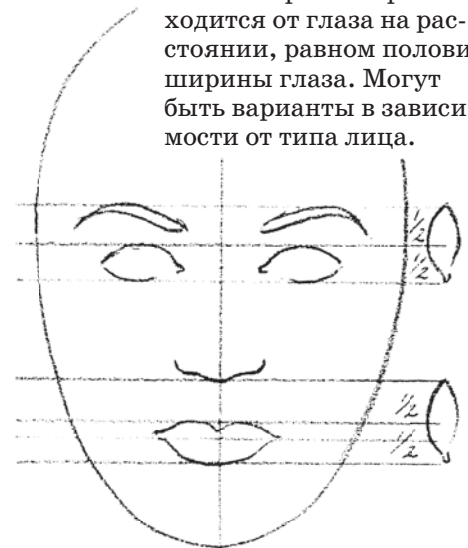

**6б** Размер женского рта по высоте равен половине ширины глаз. Расстояние от верхнего края губ до носа также равно половине ширины глаза. Толщина верхней губы составляет примерно 1/3 толщины всего рта.

- 7** Многие начинающие художники не выдерживают пропорции лица при рисовании, потому что нарушают правило равностороннего треугольника, с помощью которого определяется взаиморасположение глаз и рта. Отдельные черты лица могут быть хорошо нарисованы, но, если они не на своем месте, весь портрет будет непохожим на оригинал.

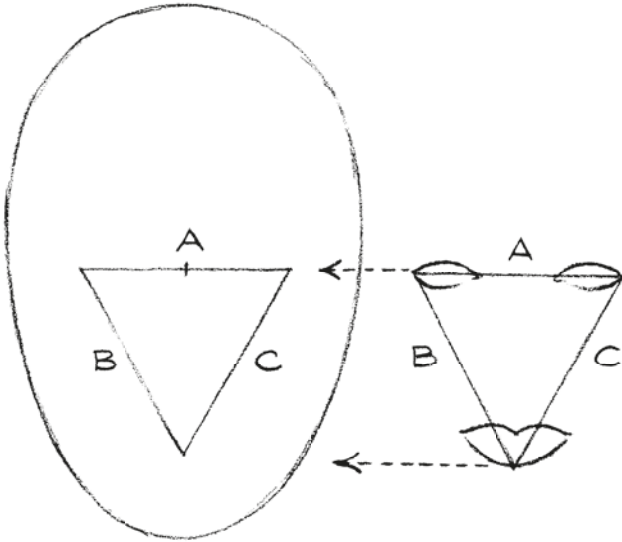

Если смотреть прямо в лицо, отрезки А, В и С должны быть одинаковыми. Заметьте, что ресницы не входят в треугольник. (Встречаются привлекательные лица, в которых эти пропорции не соблюдаются, но это исключения из правила.)

- 8** Как вам уже известно из пункта 1, ширина лица равна пятикратной величине глаза. Из этого правила могут быть исключения. Они обозначены на рисунке вертикальными пунктирными линиями. Расстояние от крыла носа до глаза равно ширине одного глаза. Ширина носа также равна ширине одного глаза.

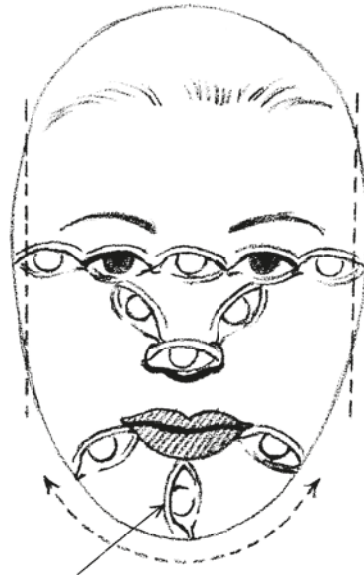

Величина, равная ширине глаза, используется также для определения местонахождения подбородка и нижней границы щеки.

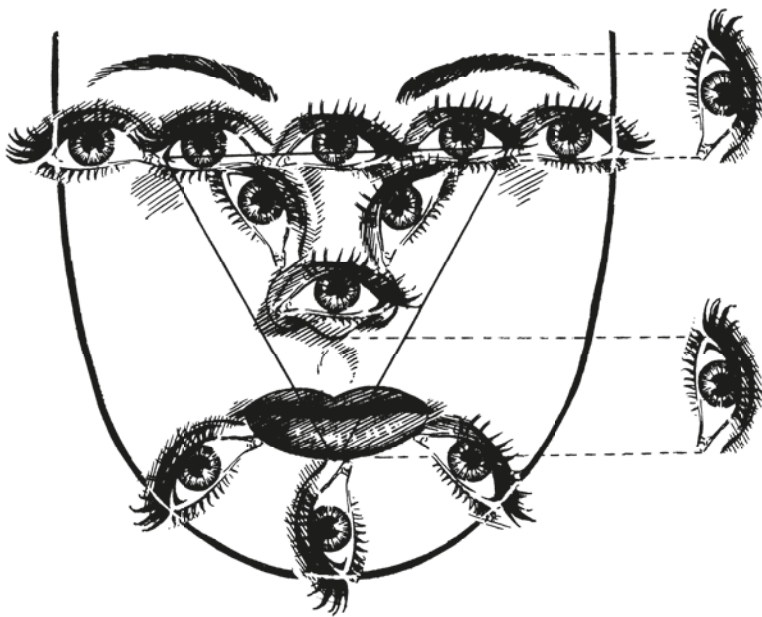

- 9** На этом рисунке показано, каким образом, используя ширину глаза, можно определить расположение тех или иных частей лица.



- 10** Сверху изображено лицо с чертами, которые мы разместили согласно вышеприведенным принципам.



## ПРОБУЕМ РИСОВАТЬ ПЛОСКО ЗАТОЧЕННЫМ КАРАНДАШОМ

Для изображения человека необходимо выполнять предварительные наброски. Целесообразнее делать вспомогательные линии очень легкими.



Тонкая линия  
Толстая линия  
Размытая линия



Сначала нарисуйте глаза, затем брови.



Делайте пробные штрихи каждые полминуты, для того чтобы увидеть, в каком состоянии находится ваш карандаш, и чтобы удостовериться, что нарисованная вами линия именно такая, какую вы хотите.



Четкая линия



Две линии  
Одна линия  
Две линии

Линия, нарисованная с разным нажимом на карандаш

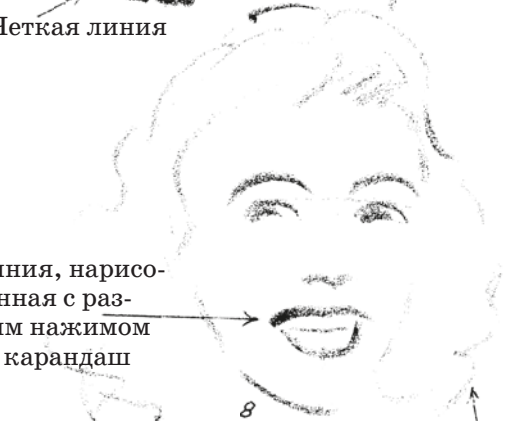

Воздушная линия



Рисуйте причёску, а не волосы.



Стремитесь соблюдать пропорции.

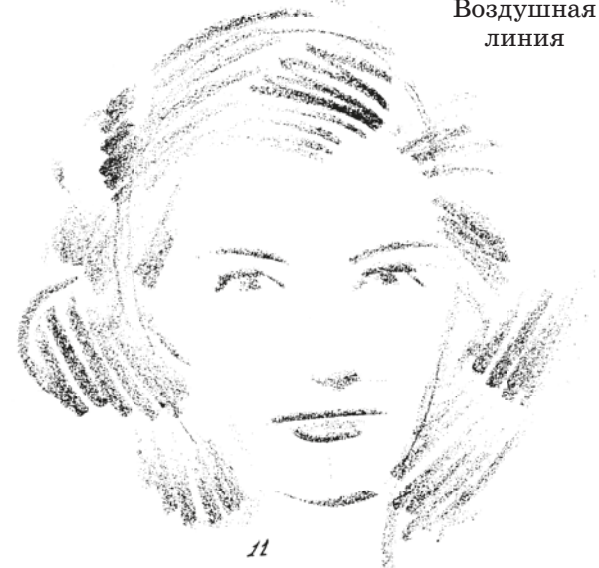

## УЧИМСЯ РИСОВАТЬ ГЛАЗ



1

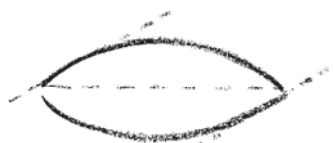

2



3



4



5



6



7



8



9



10

В этом разделе мы расскажем, как “конструировать” женский глаз. Внимание: в самом начале рисуйте все светлыми линиями, чтобы легче было исправлять различные ошибки и недочеты. Вспомогательные рисунки слева нарисованы четкими линиями для большей наглядности. Обычный человеческий глаз имеет форму эллипса.

Для обозначения уголков глаз начальный контур глаза делается более прямолинейным в верхней левой и нижней правой частях.

Внешний уголок может быть немного приподнят над центральной линией глаза (это необязательно).

Область верхней внутренней части глаза часто немного вогнута (также необязательно).

Теперь добавьте к контуру глаза несколько ресниц в верхней внешней части.

Набросайте более короткие ресницы в нижней внешней части глаза. Нарисуйте легкую линию, параллельную той, на которой вы только что изобразили нижние ресницы. Это подчеркнет толщину нижнего века. Уберите нижнюю внутреннюю часть линии глаза. Это сделает изображение более легким и натуральным.

Определившись с направлением взгляда, нарисуйте контуры радужной оболочки и зрачка. Подчеркните контуры внутреннего уголка глаза.

Заштрихуйте зрачок (темнее) и радужную оболочку (светлее). Тона зависят от действительного цвета глаза.

Добавьте тень на радужной оболочке по обе стороны от зрачка. На белке также может быть тень (прямо под веком), но она должна быть очень легкой, а на мелких рисунках ее можно вовсе не изображать.

Придайте объем верхнему веку. Это может быть сделано с помощью узкой или широкой линии, параллельной границе верхнего века. Сделайте линию, на которой расположены верхние ресницы, более жирной. Добавьте блик на зрачке с помощью резинки.